



**MACH VIET**

Smart Motion - Smart Manufacturing



NYLON DRAG CHAIN

**pund**<sup>®</sup>



**XÍCH NHỰA CÔNG NGHIỆP**

CÔNG TY CỔ PHẦN CÔNG NGHỆ MẠCH VIỆT CNC

## Dòng Mini 7 - xích đóng

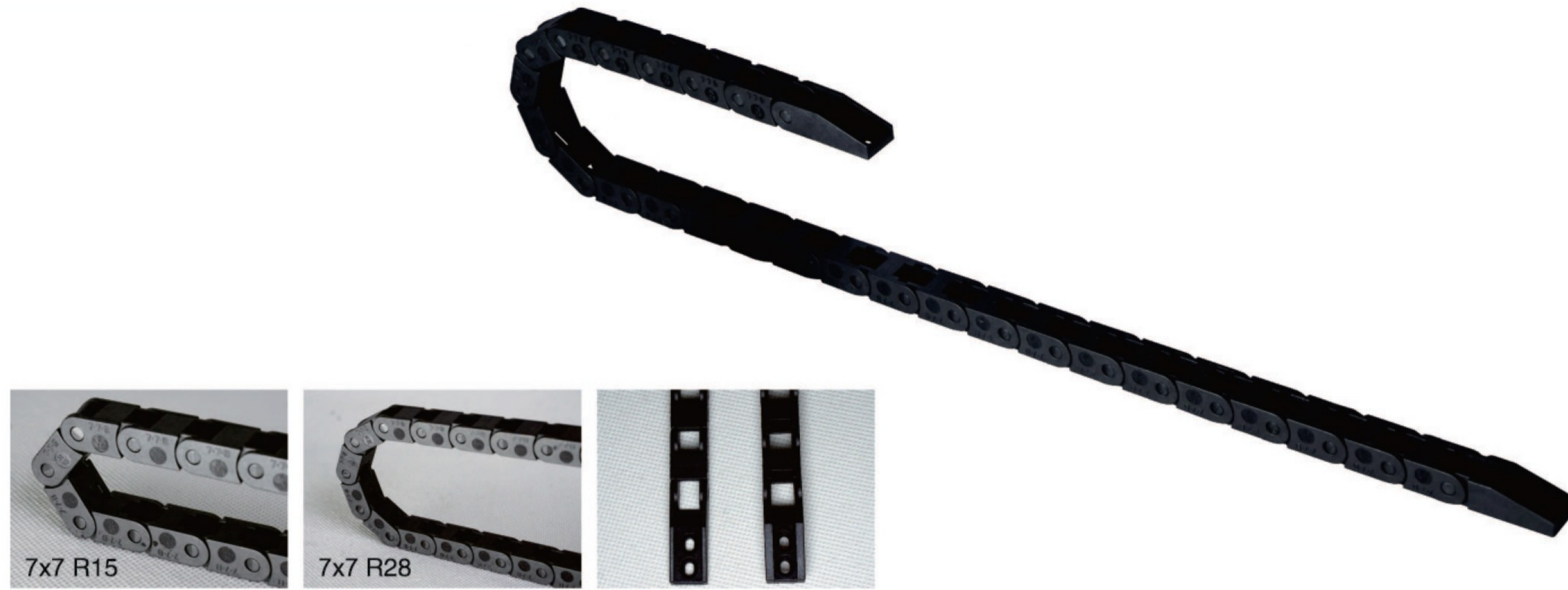

### Tiết diện xích

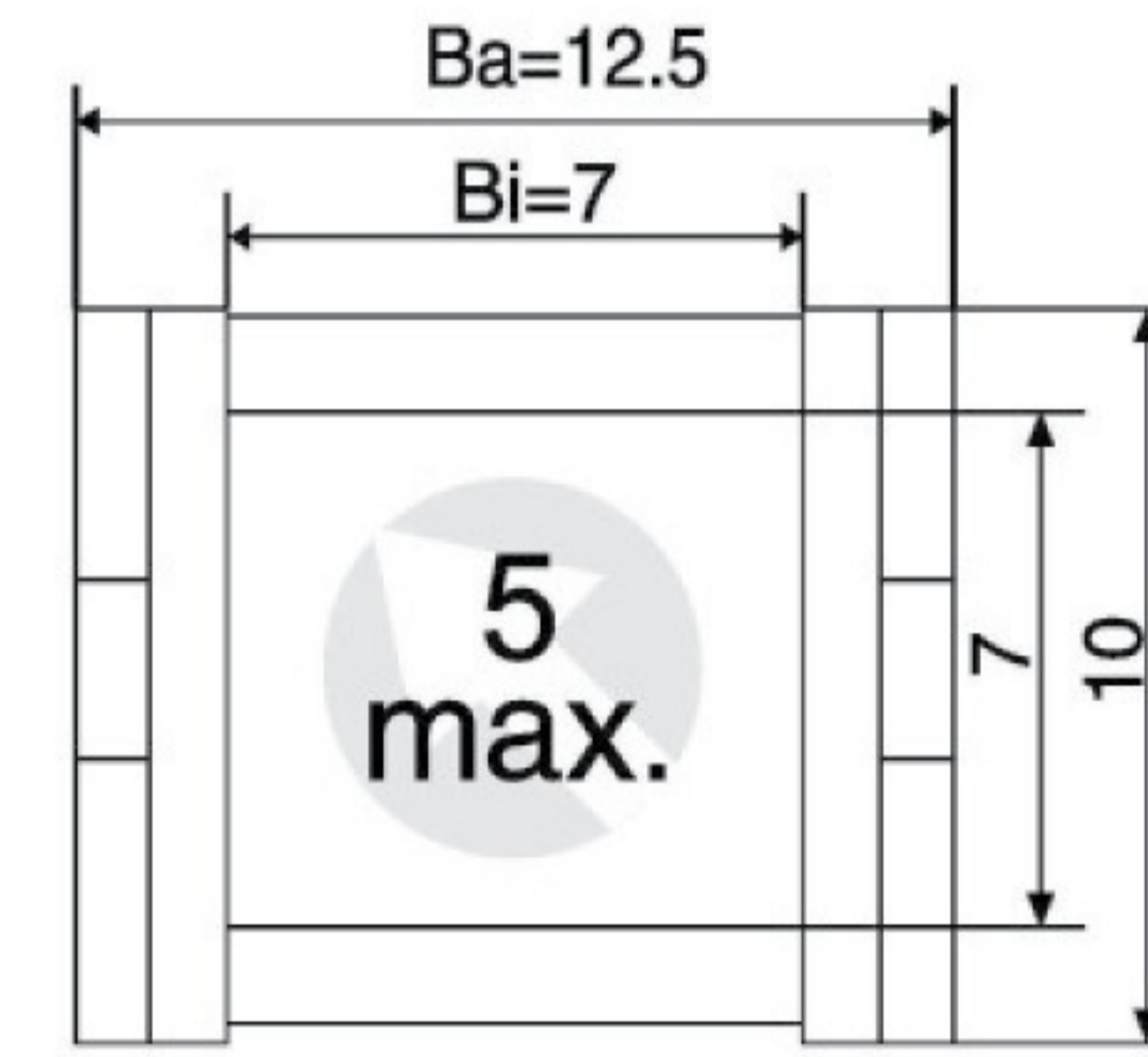

R	15	28
H	40	66
D	37	62
K	52	105

### Kích thước lắp ghép

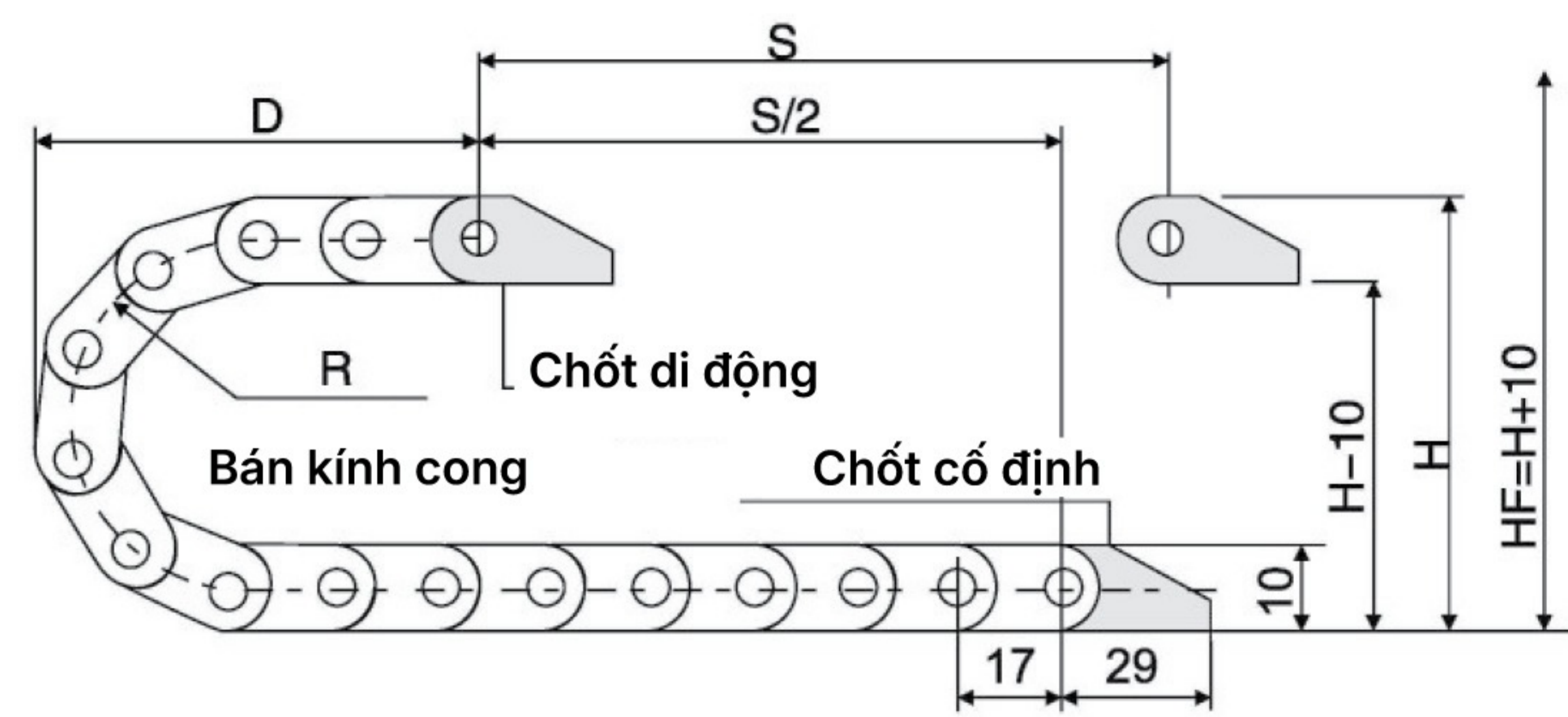

### Chốt liên kết

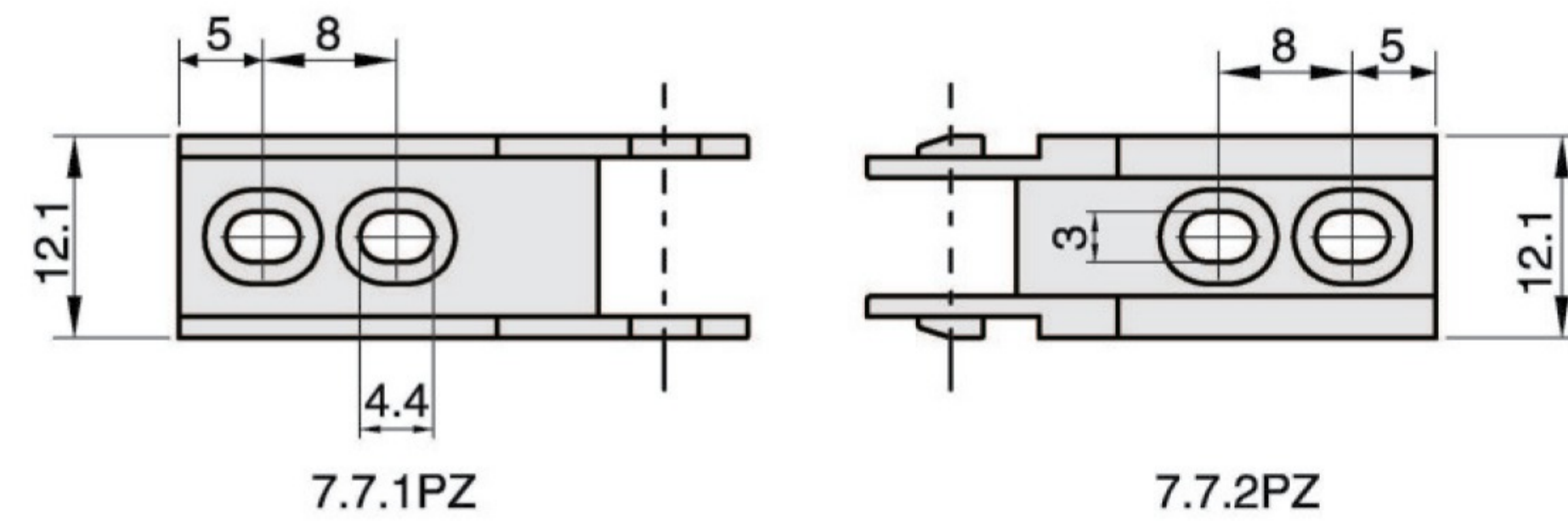

### Bảng kích thước chi tiết

Mã	Hi	Bi	H	Ba	Bán kính cong	Hướng mở	Bước xích tương ứng	Loại chốt liên kết
7	7	7	10	12.5	15 28	B	A=8	7.7.B.1PZ/2PZ

## Dòng Mini 10 - xích mở linh hoạt



### Tiết diện xích

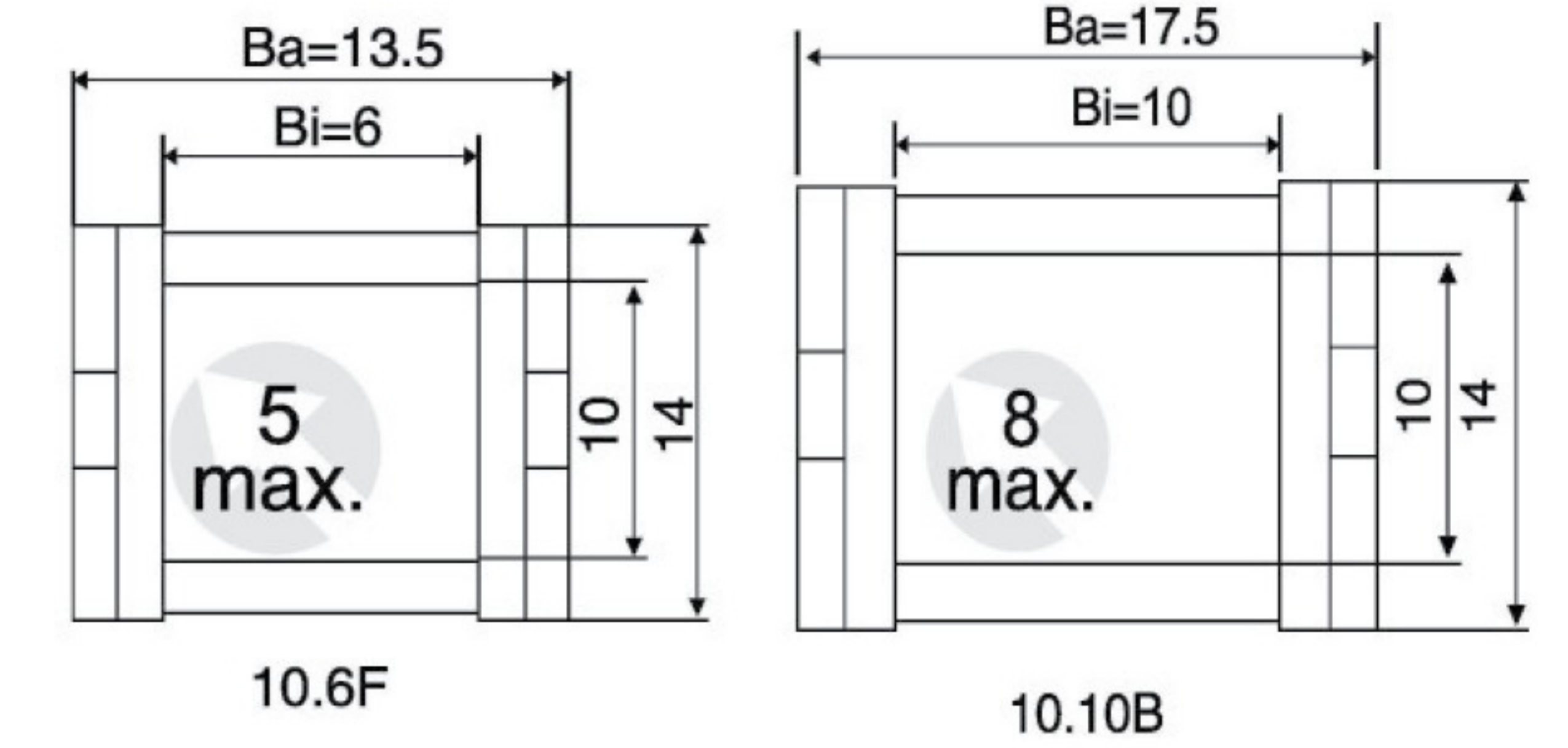

R	18	28
H	50	70
D	45	55
K	72	103

### Kích thước lắp ghép

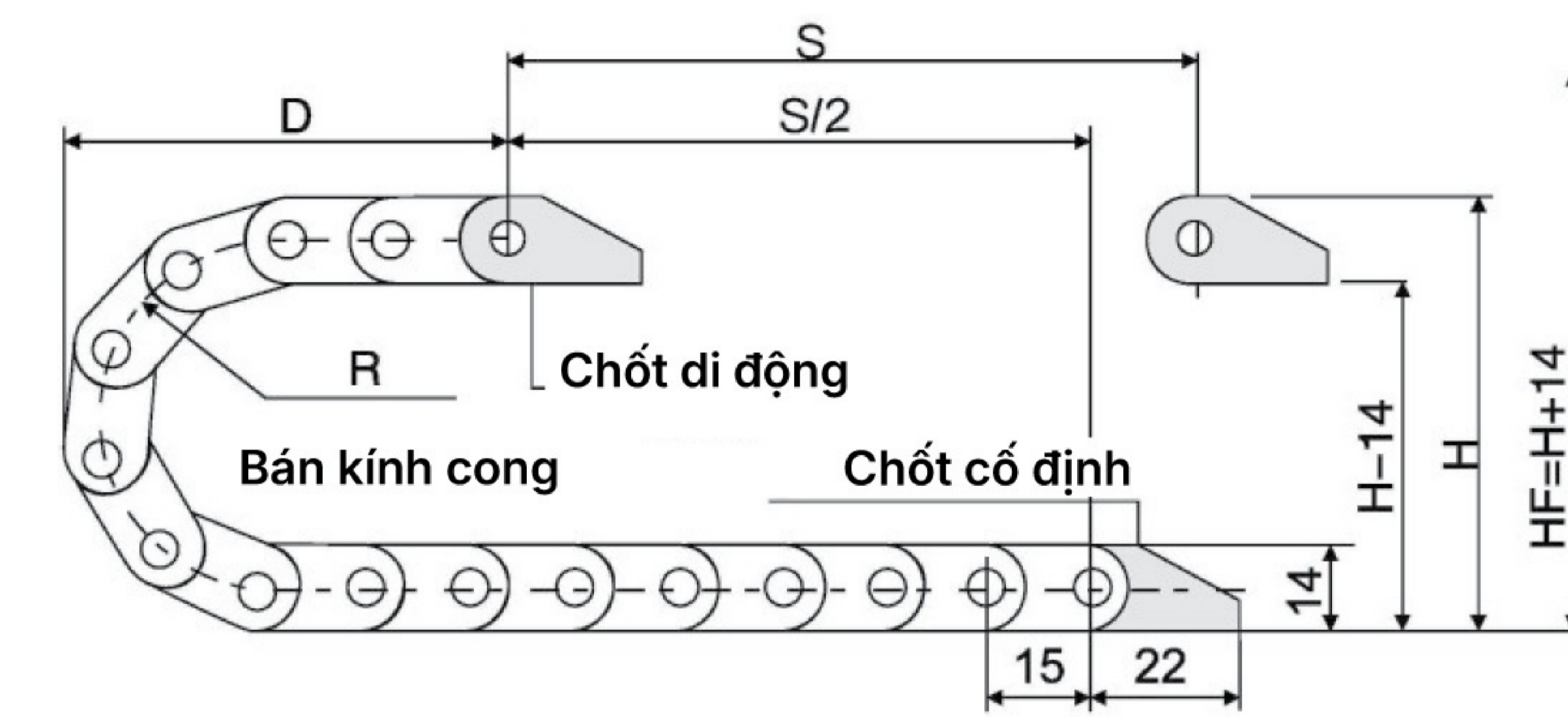

### Chốt liên kết

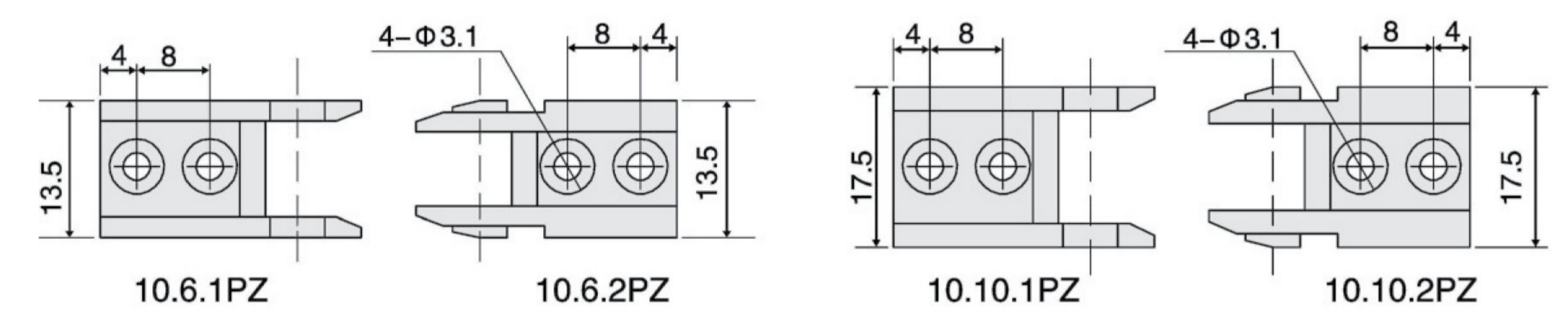

### Bảng kích thước chi tiết

Mã	Hi	Bi	H	Ba	Bán kính cong	Hướng mở	Bước xích tương ứng	Loại chốt liên kết
Thường	10	6	14	13.5	18	F	A=8	10.6.F.1PZ/2PZ
Cầu	10	10	14	17.5	18 28	B	A=8	10.10.B.1PZ/2PZ

### Dòng Mini 10 - xích đóng

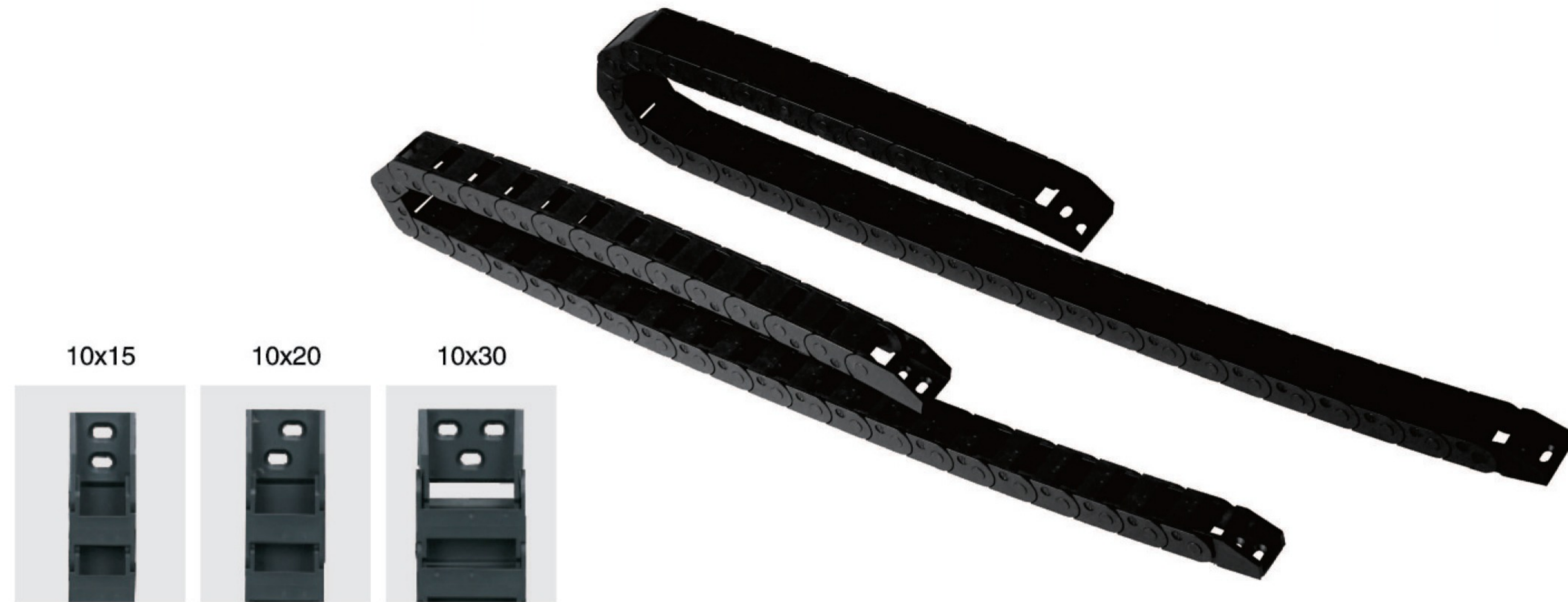

#### Kích thước lắp ghép

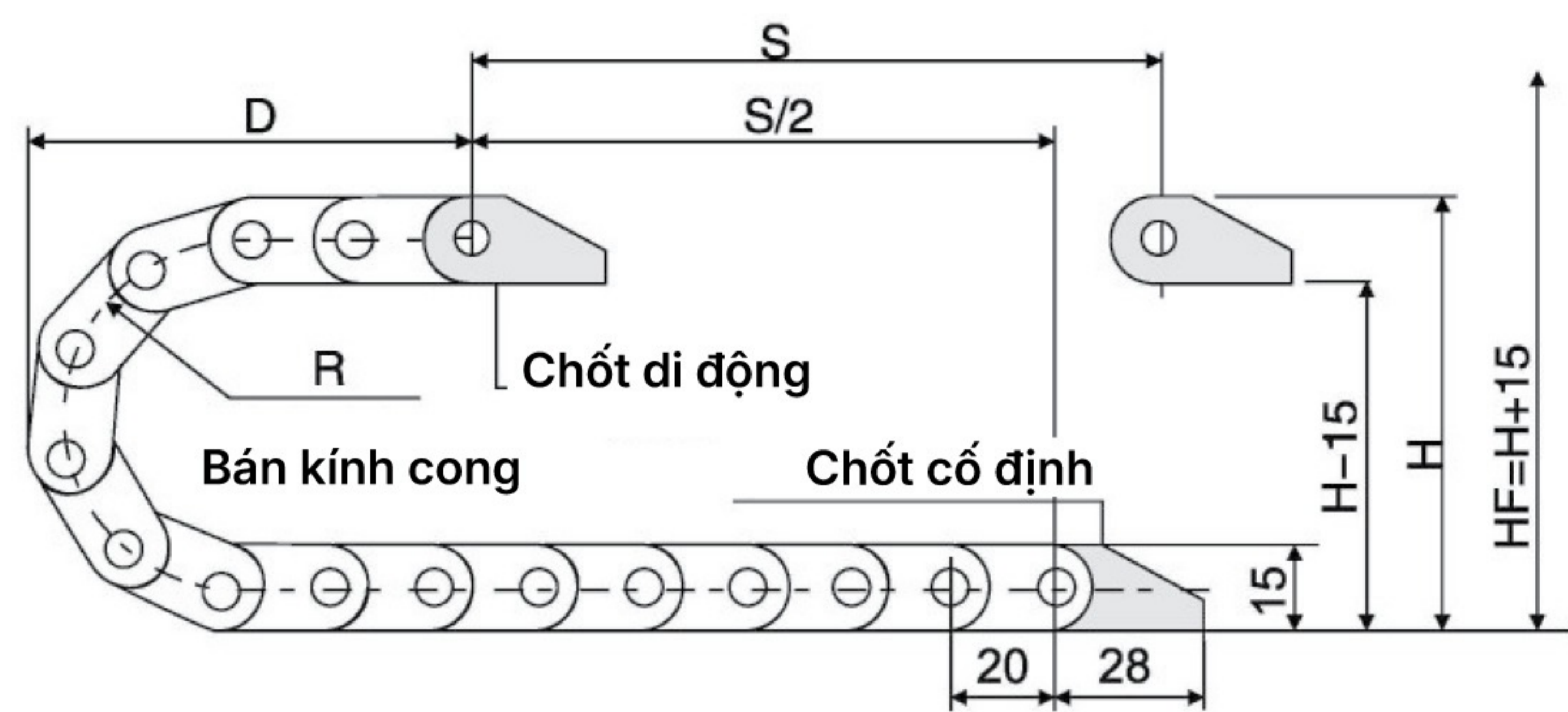

#### Tiết diện xích

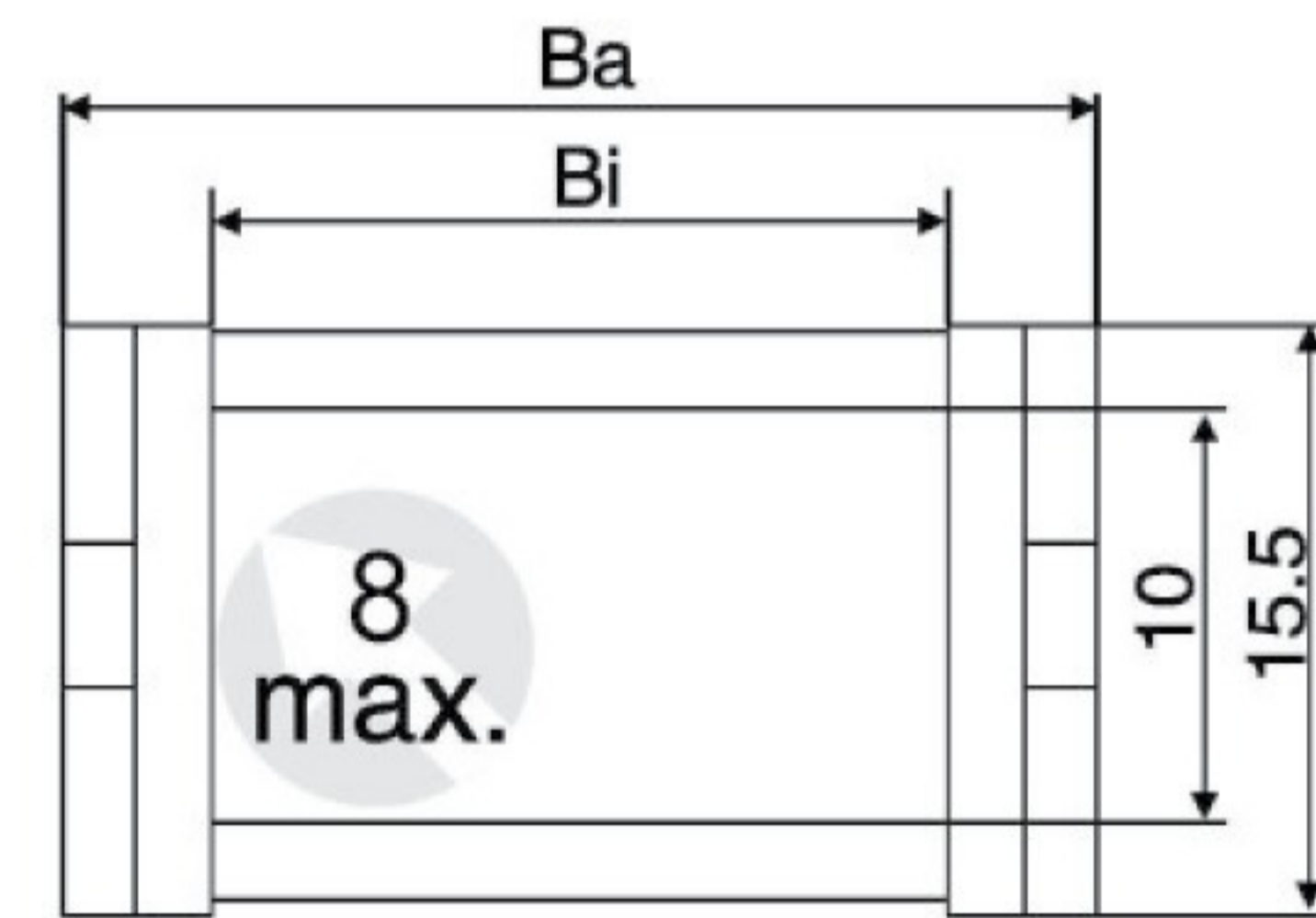

R	18	28	38
H	52	72	92
D	45	55	65
K	100	140	160

#### Chốt liên kết

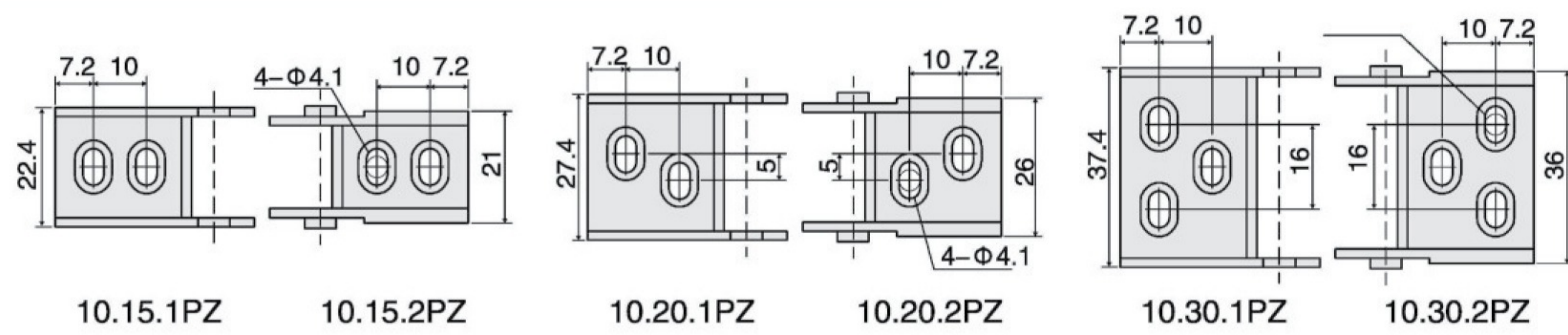

#### Bảng kích thước chi tiết

Mã	Hi	Bi	H	Ba	Bán kính cong	Hướng mở	Bước xích tương ứng	Loại chốt liên kết
10	10	15	15.5	23	18 28 38	Q, BF	A=10	10.15.B.1PZ/2PZ
	10	20	15.5	28		Q, BF	A=10 B=5	10.20.B.1PZ/2PZ
	10	30	15.5	38		Q, BF	A=10 B=16	10.30.B.1PZ/2PZ

### Dòng 15 - xích mở một bên



#### Kích thước lắp ghép

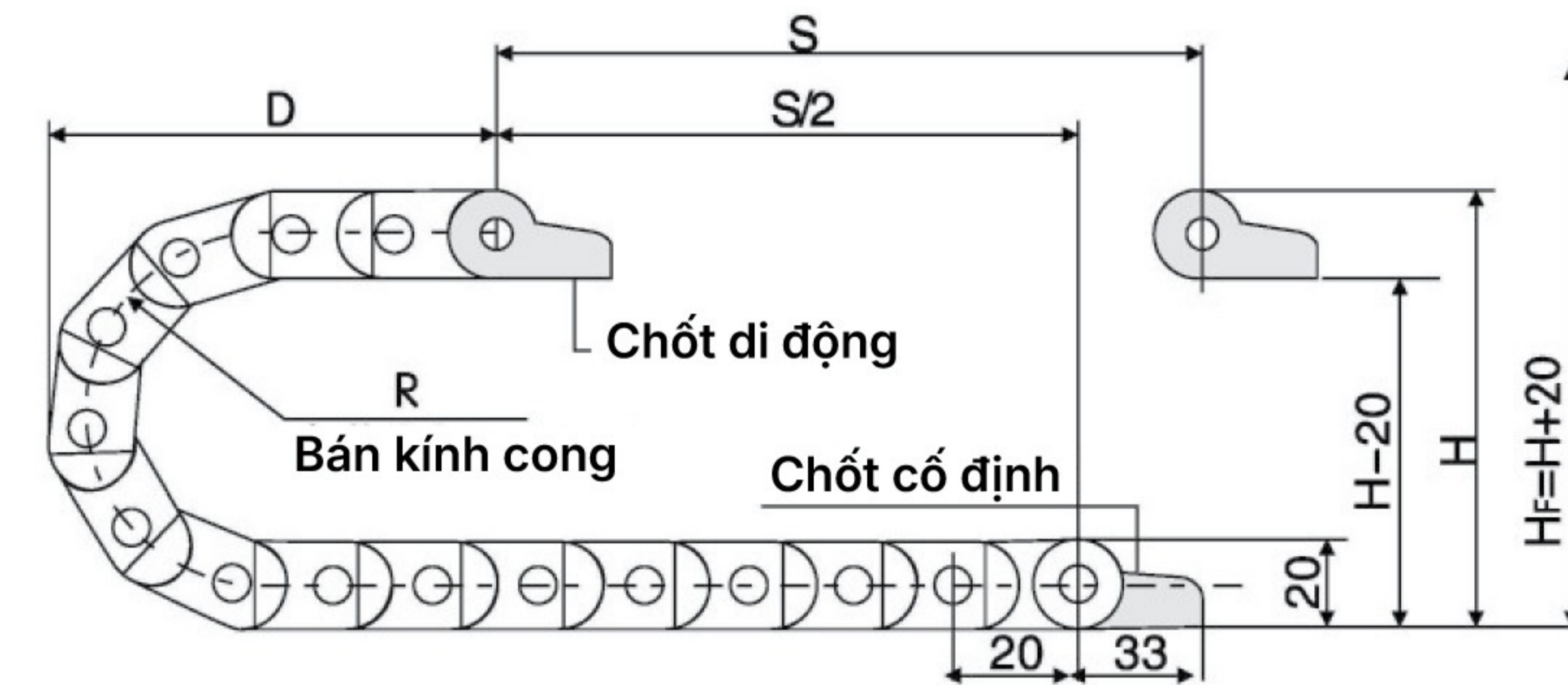

#### Tiết diện xích

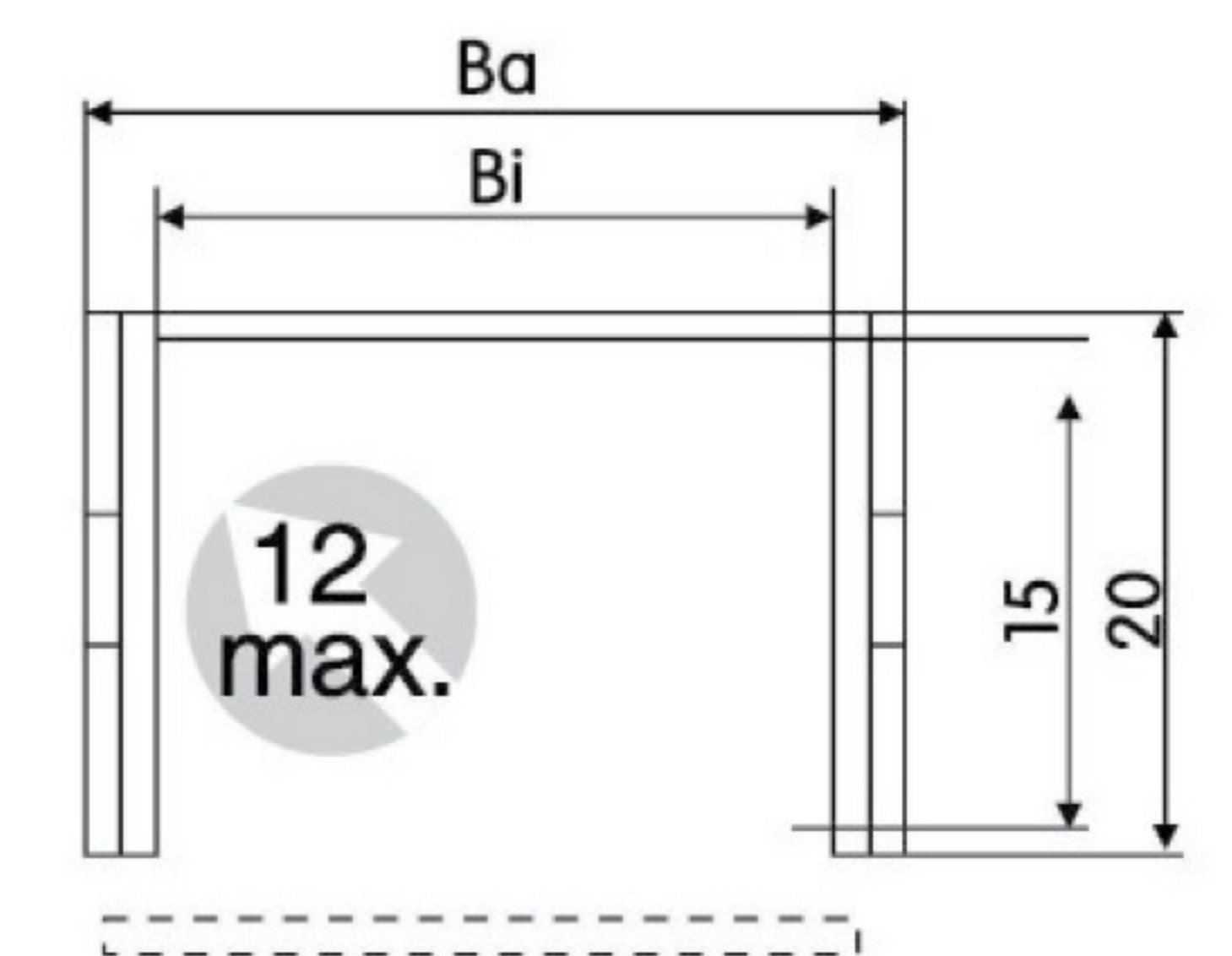

R	28	38	48
H	76	96	116
D	60	70	80
K	130	160	190

#### Chốt liên kết

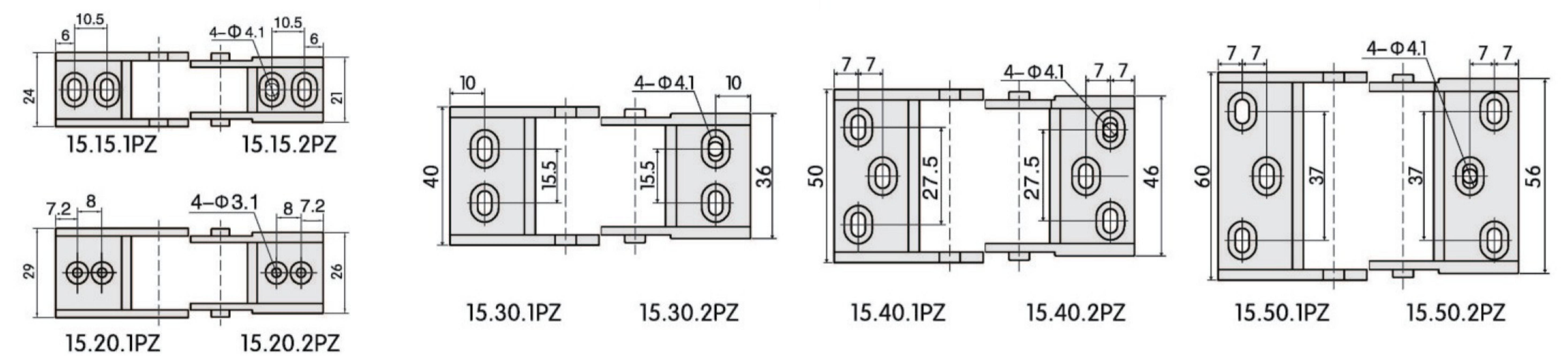

#### Bảng kích thước chi tiết

Mã	Hi	Bi	H	Ba	Bán kính cong	Hướng mở	Bước xích tương ứng	Loại chốt liên kết
15	15	15	20	23	28 38 48	BF.N	A=10.5	15.15.1PZ/2PZ
	15	20	20	28		BF.N	B=8	15.20.1PZ/2PZ
	15	30	20	38		BF.N	B=15.5	15.30.1PZ/2PZ
	15	40	20	48		BF.N	A=7 B=27.5	15.40.1PZ/2PZ
	15	50	20	58		BF.N	A=7 B=37	15.50.1PZ/2PZ

### Dòng 18 - xích nửa mở phía trong

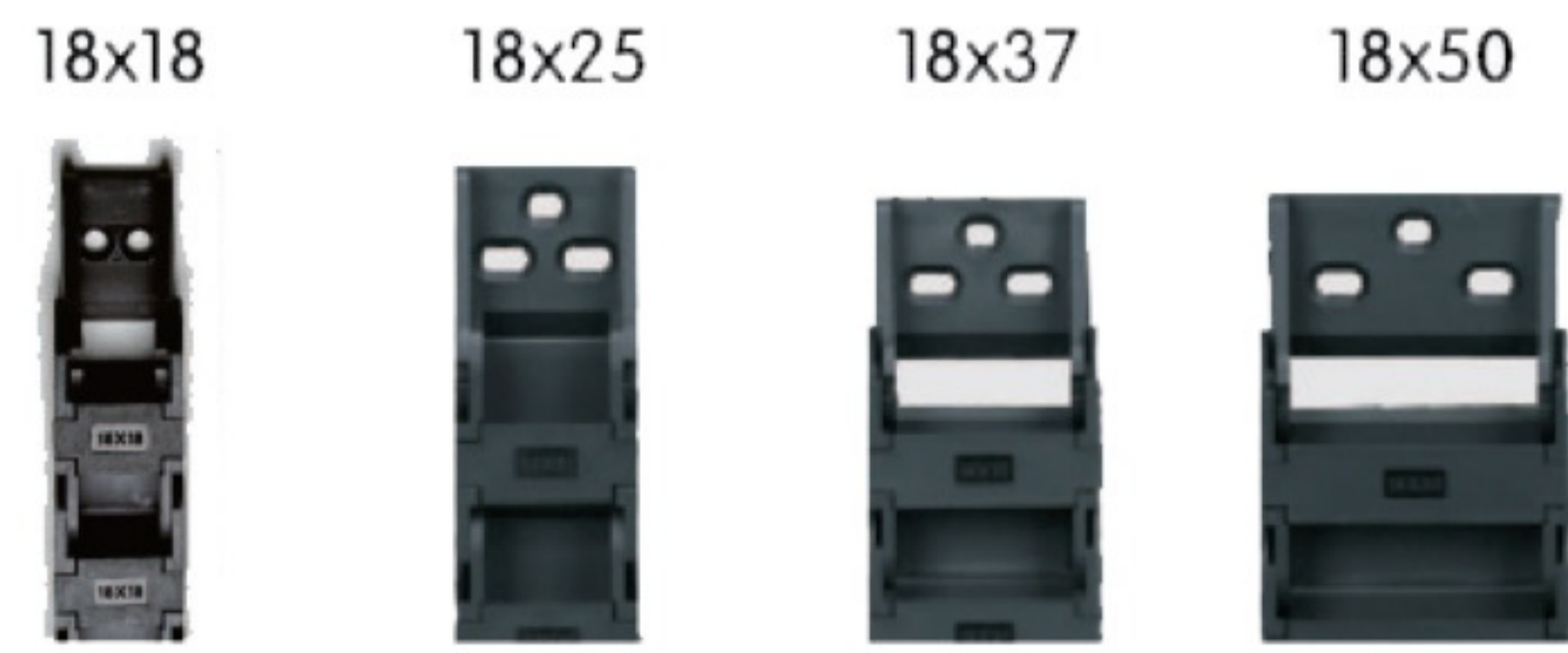
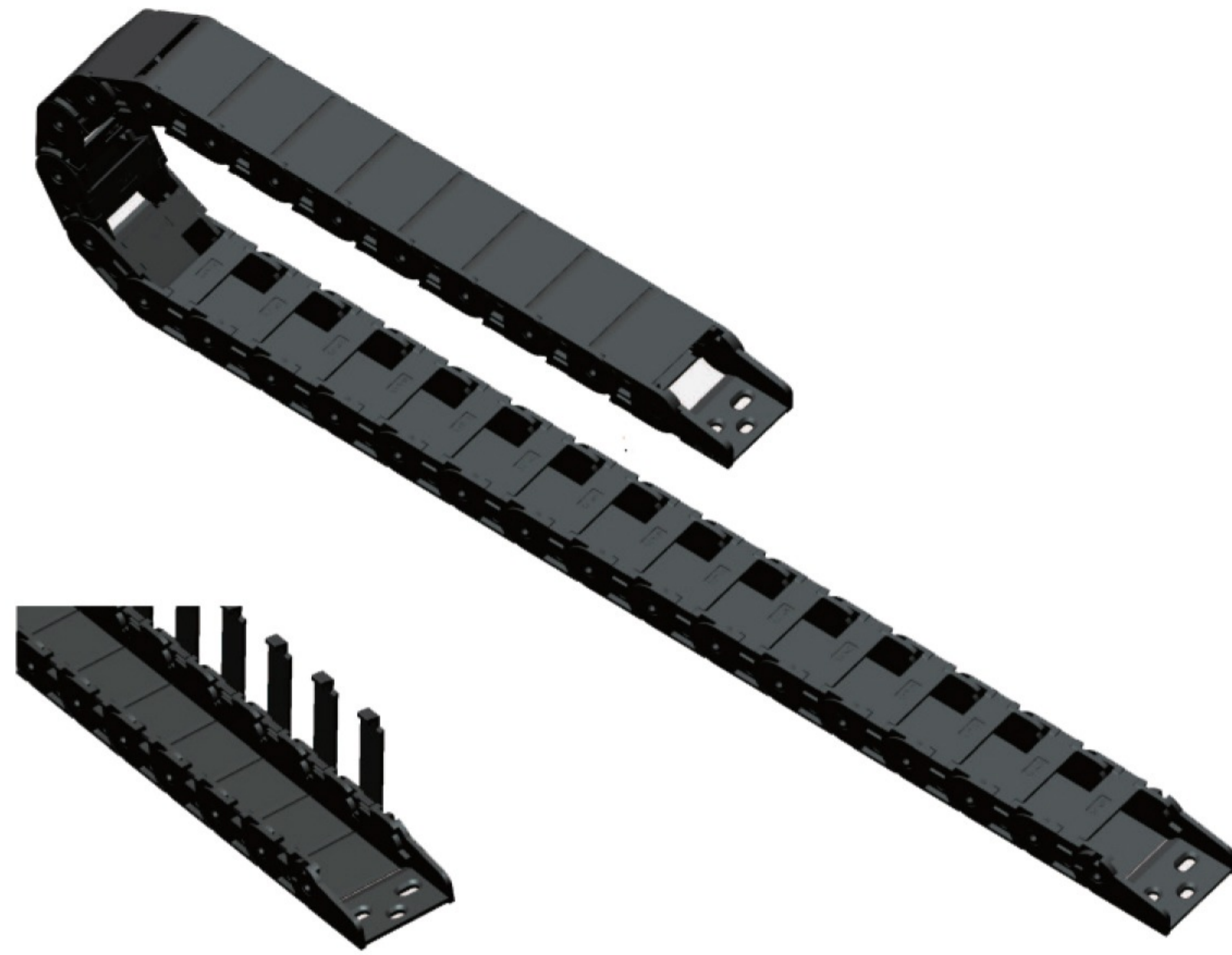

#### Tiết diện xích

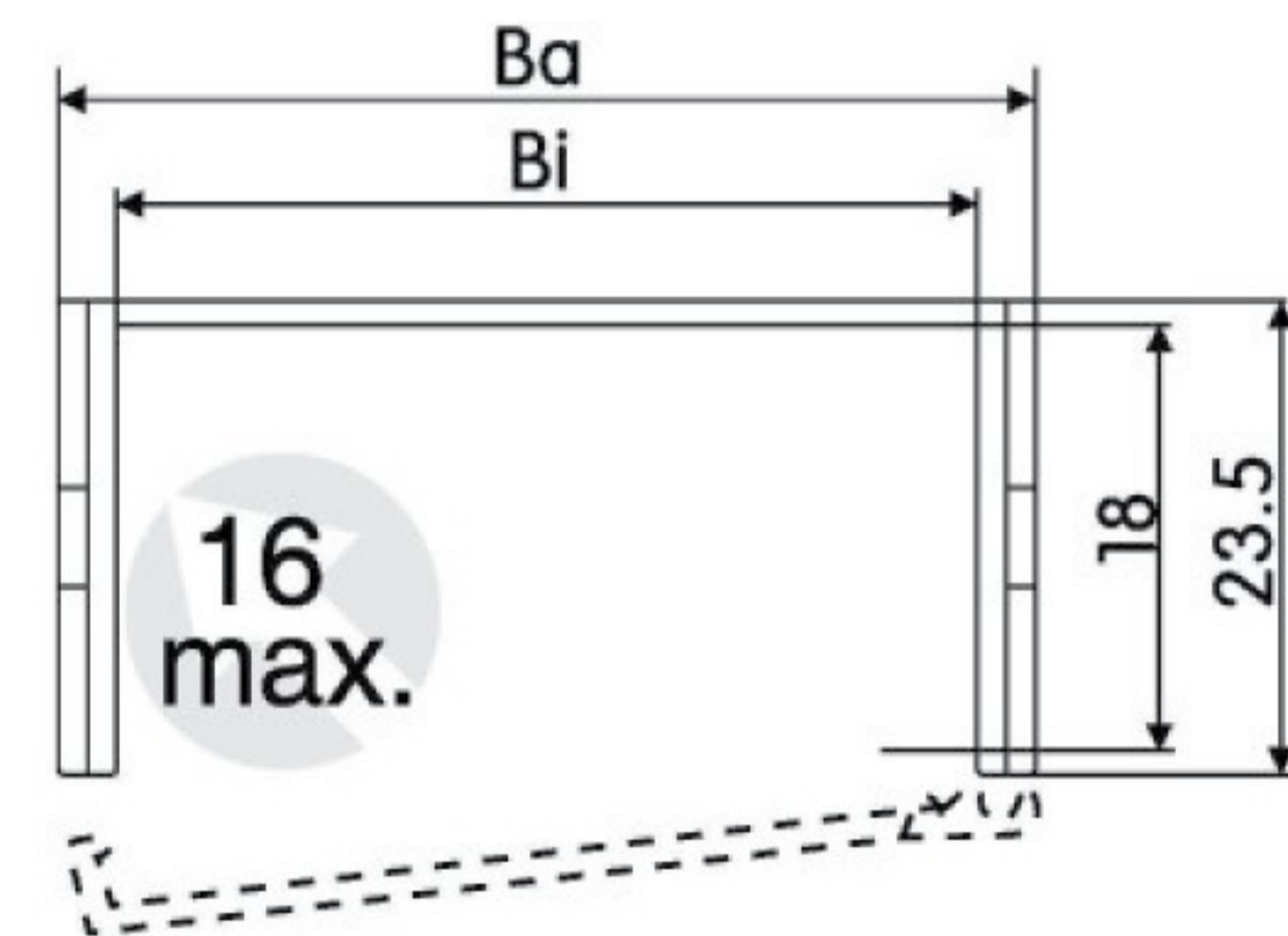

R	28	38	48	60*	75	100*
H	80	100	120	145	175	225
D	70	80	90	100	120	145
K	150	185	215	250	300	375

#### Kích thước lắp ghép

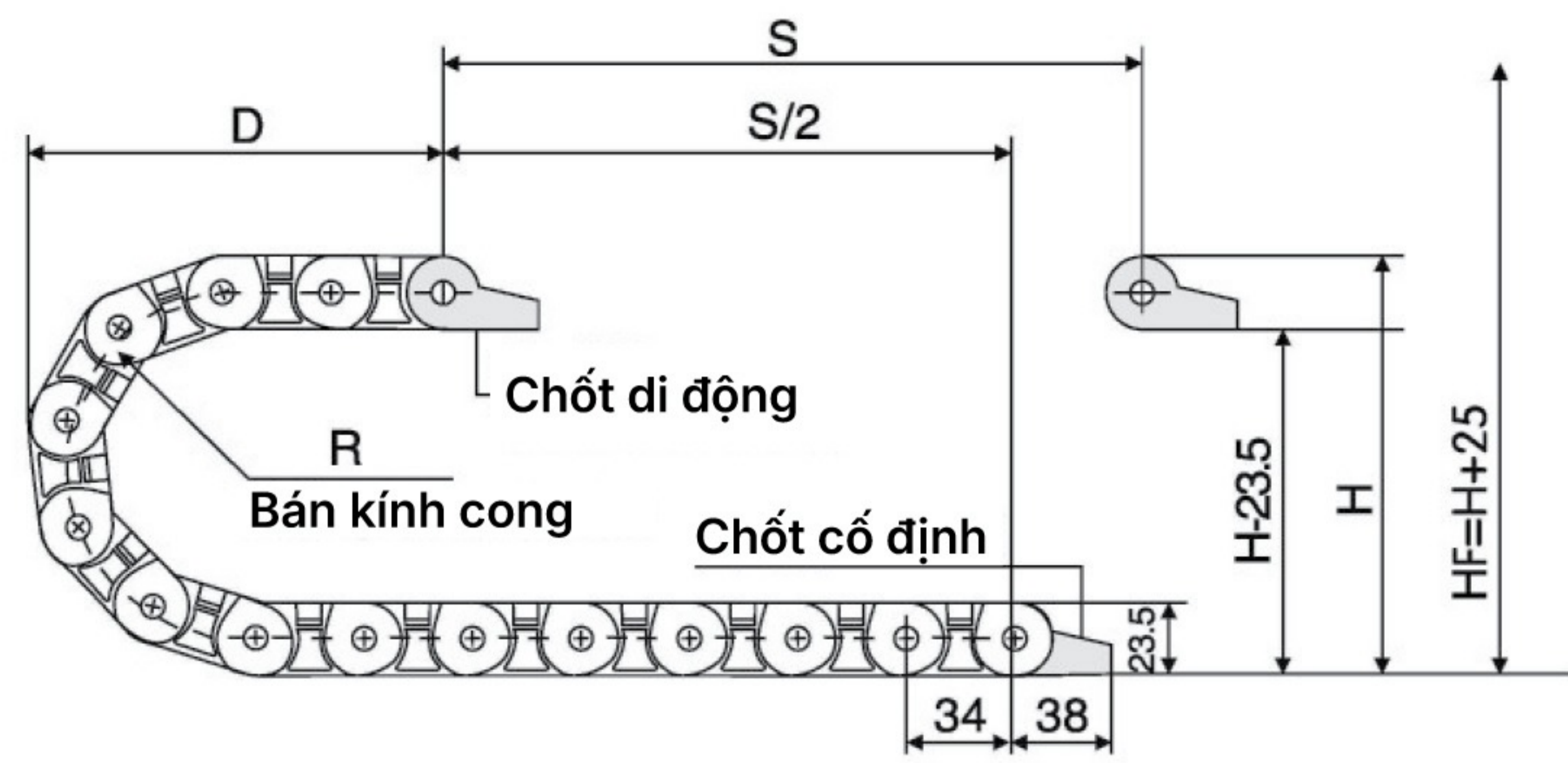

#### Chốt liên kết

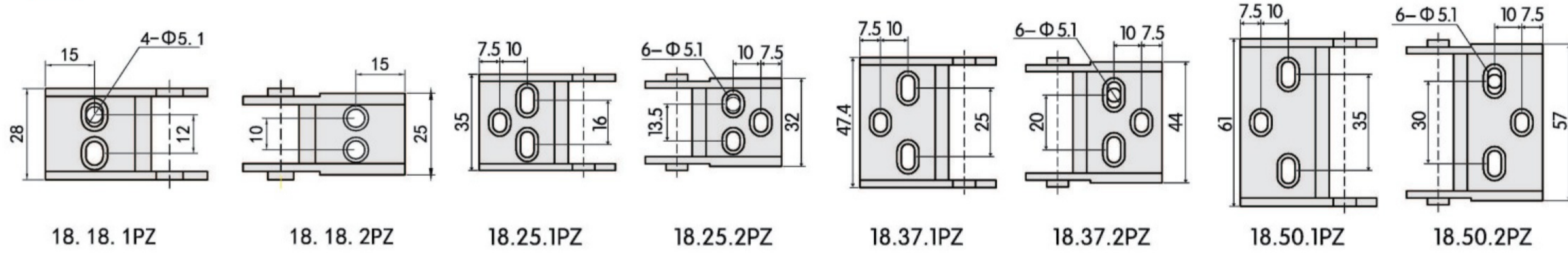

#### Bảng kích thước chi tiết

Mã	Hi	Bi	H	Ba	Bán kính cong	Hướng mở	Bước xích tương ứng	Loại chốt liên kết
18	18	18	23.5	28	28 38 48 60* 75 100*	BF.N	B1=10 B2=12	18.18.1PZ/2PZ
	18	25	23.5	35		BF.N	A=10 B1=16 B2=13.5	18.25.1PZ/2PZ
	18	37	23.5	47		BF.N	A=10 B1=25 B2=20	18.37.1PZ/2PZ
	18	50	23.5	60		BF.N	A=10 B1=35 B2=30	18.50.1PZ/2PZ

### Dòng S18 - xích cầu êm mở hai bên

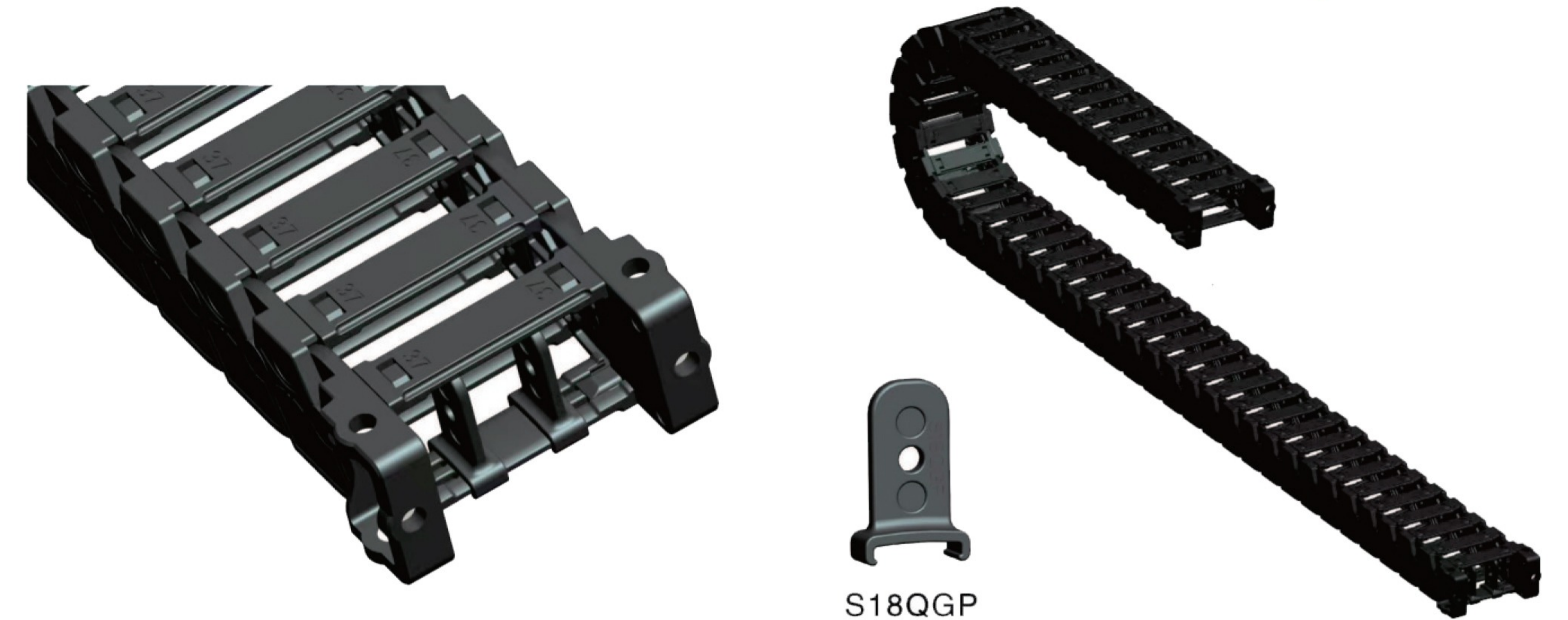

#### Kích thước lắp ghép

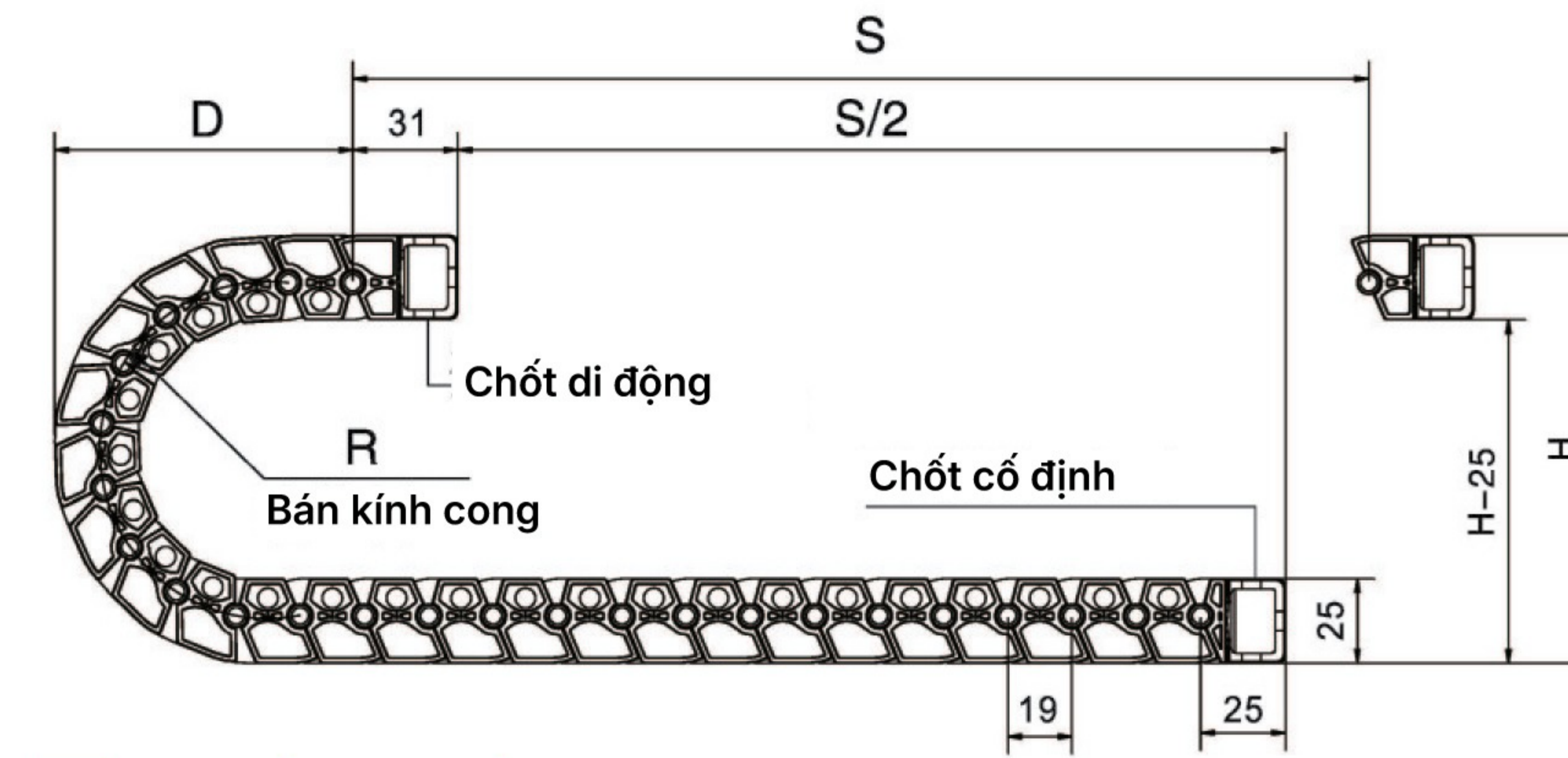

R	28	38	48
H	80	105	125
D	60	70	80
K	140	175	200

#### Chốt liên kết

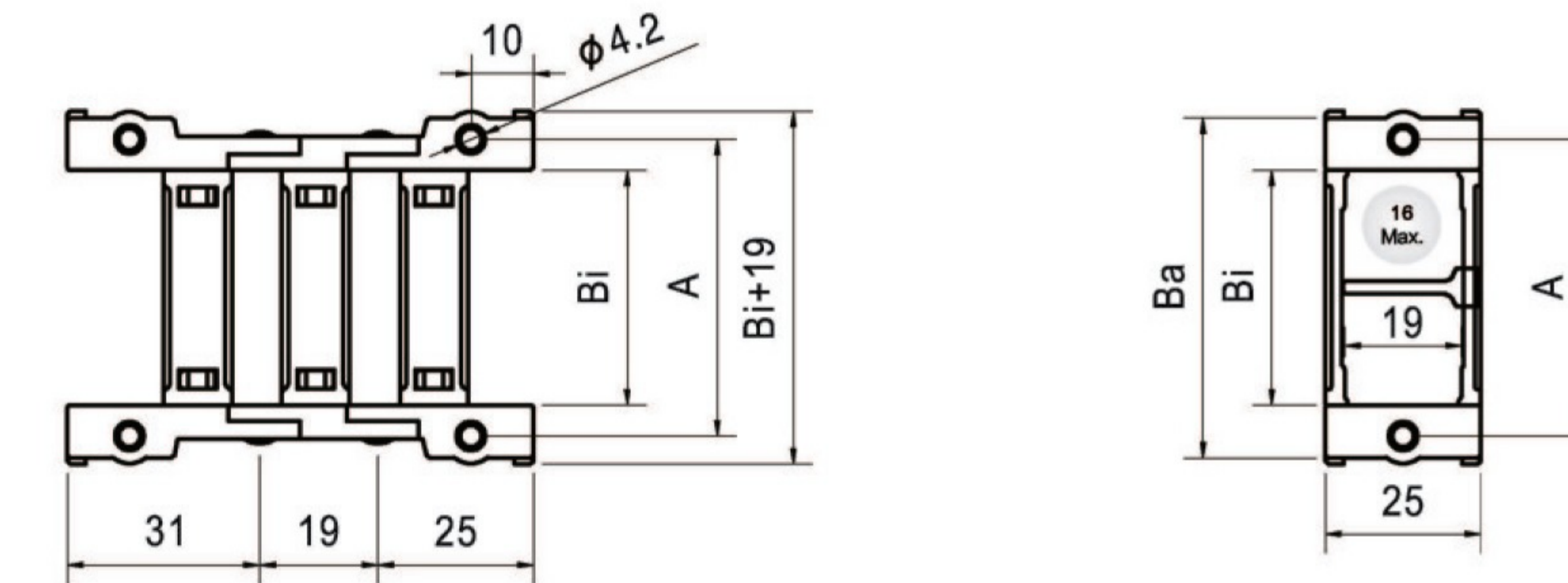

#### Bảng kích thước chi tiết

Mã	Hi	Bi	H	Ba	Bán kính cong	Hướng mở	Bước xích tương ứng	Loại chốt liên kết
S18	18	18	25	31	28 38 48	Q.S	A=28.5	S18.18.3PZ/4PZ
	18	25	25	38		Q.S	A=35.5	S18.25.3PZ/4PZ
	18	37	25	50		Q.S	A=47.5	S18.37.3PZ/4PZ
	18	50	25	63		Q.S	A=60.5	S18.50.3PZ/4PZ
	18	60	25	73		Q.S	A=70.5	S18.60.3PZ/4PZ
	18	75	25	88		Q.S	A=85.5	S18.75.3PZ/4PZ

### Dòng S25 - xích cầu êm mở hai bên

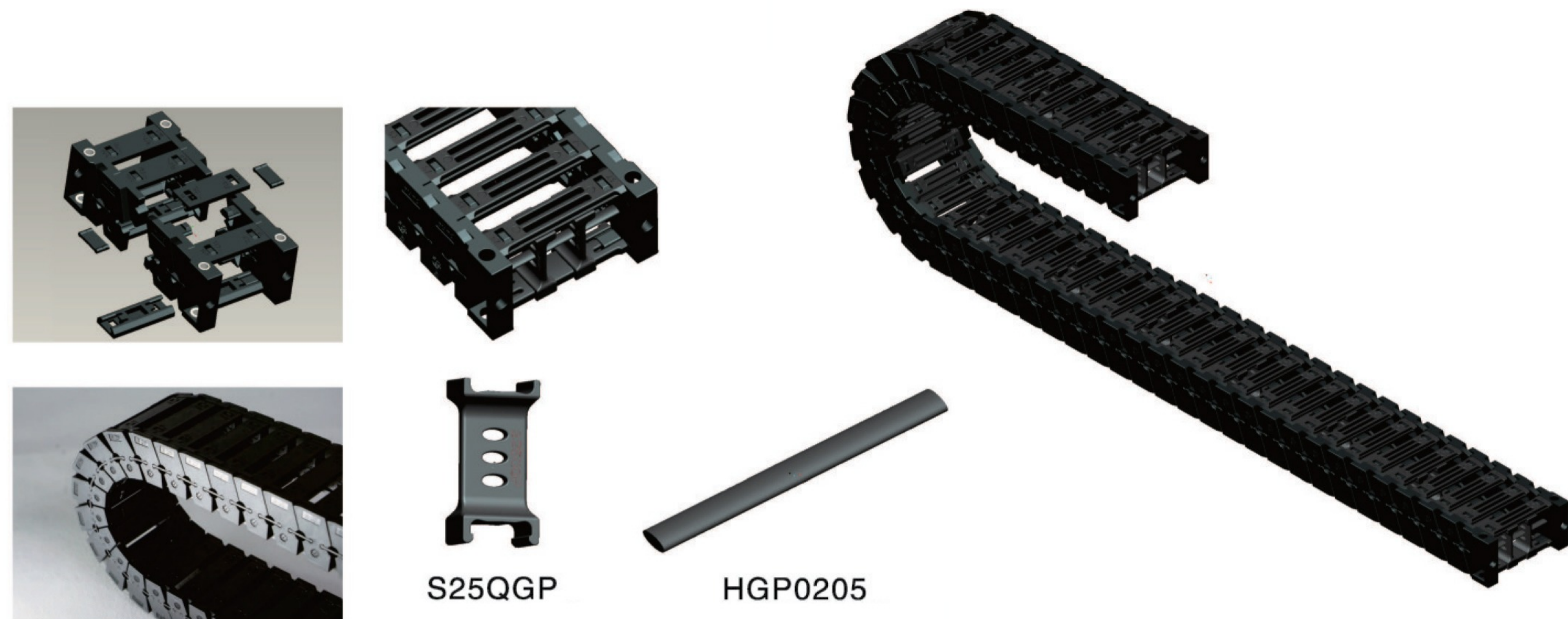

#### Kích thước lắp ghép

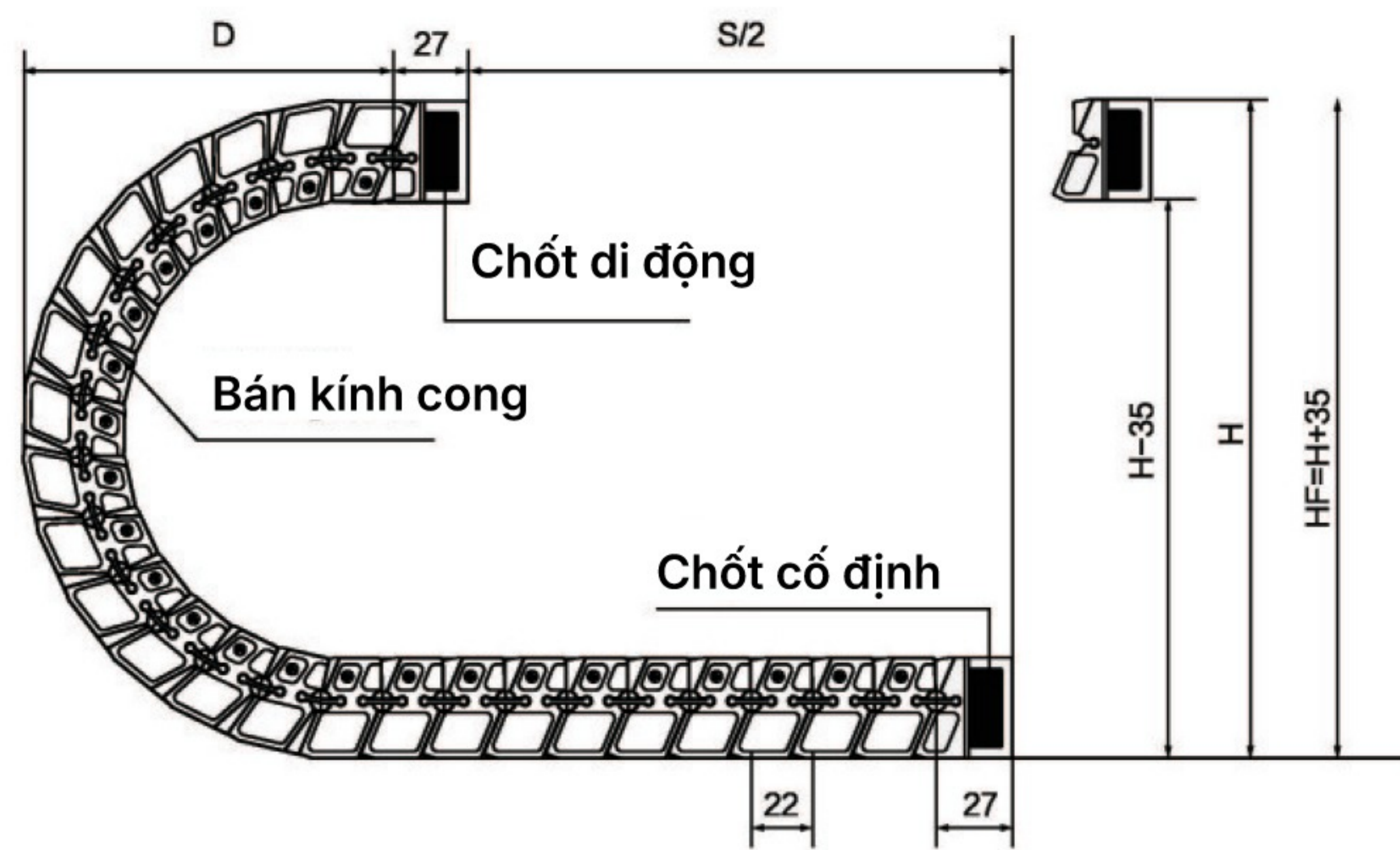

R	55	75	100
H	145	185	235
D	125	150	175
K	276	346	414

#### Chốt liên kết

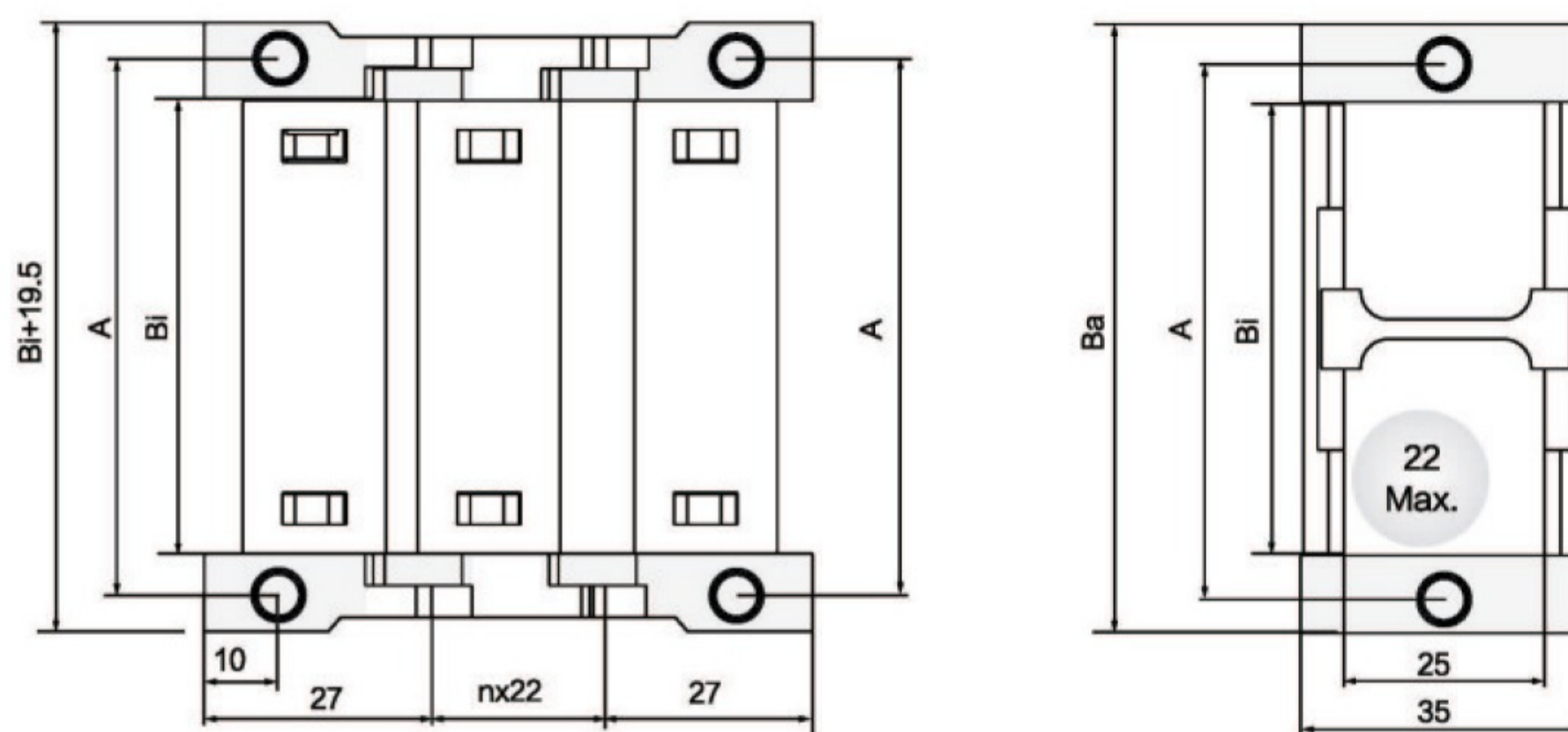

#### Bảng kích thước chi tiết

Mã	Hi	Bi	H	Ba	Bán kính cong	Hướng mở	Bước xích tương ứng	Loại chốt liên kết
S25	25	25	35	42	55 75 100	M	A=35	S25Q.25.3PZ/4PZ
	25	38	35	55		M	A=48	S25Q.38.3PZ/4PZ
	25	50	35	67		M	A=60	S25Q.50.3PZ/4PZ
	25	57	35	74		M	A=67	S25Q.57.3PZ/4PZ
	25	77	35	94		M	A=87	S25Q.77.3PZ/4PZ
	25	103	35	120		M	A=113	S25Q.103.3PZ/4PZ

### Dòng S35 - xích cầu êm mở hai bên

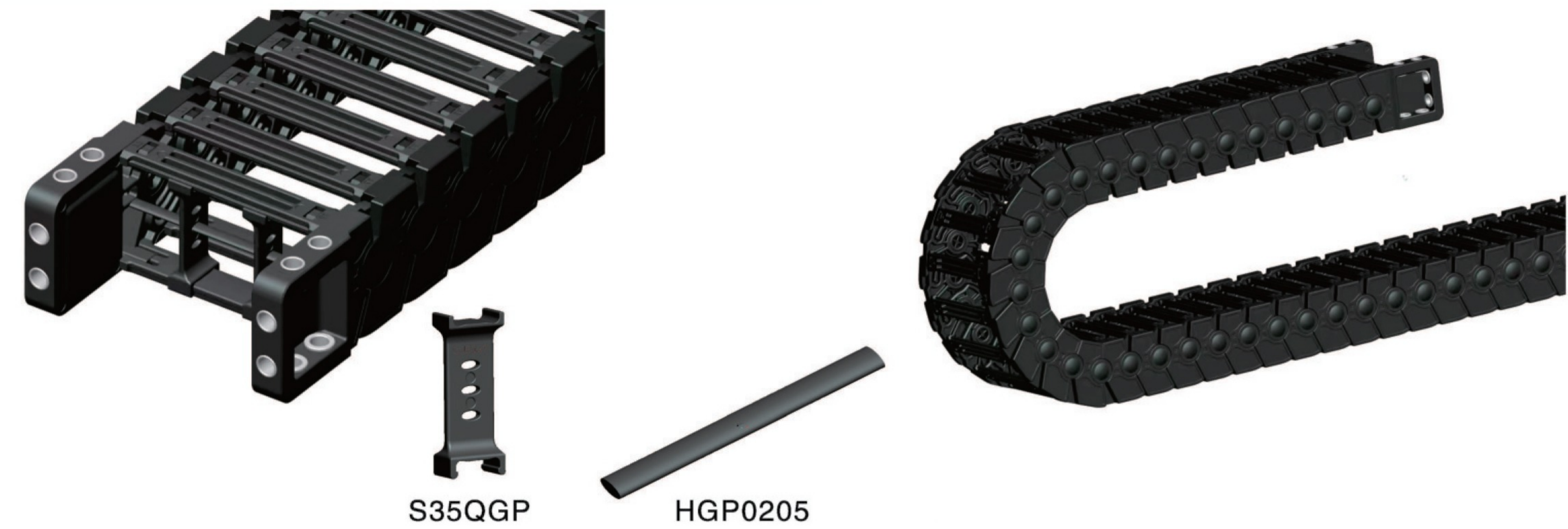

#### Kích thước lắp ghép

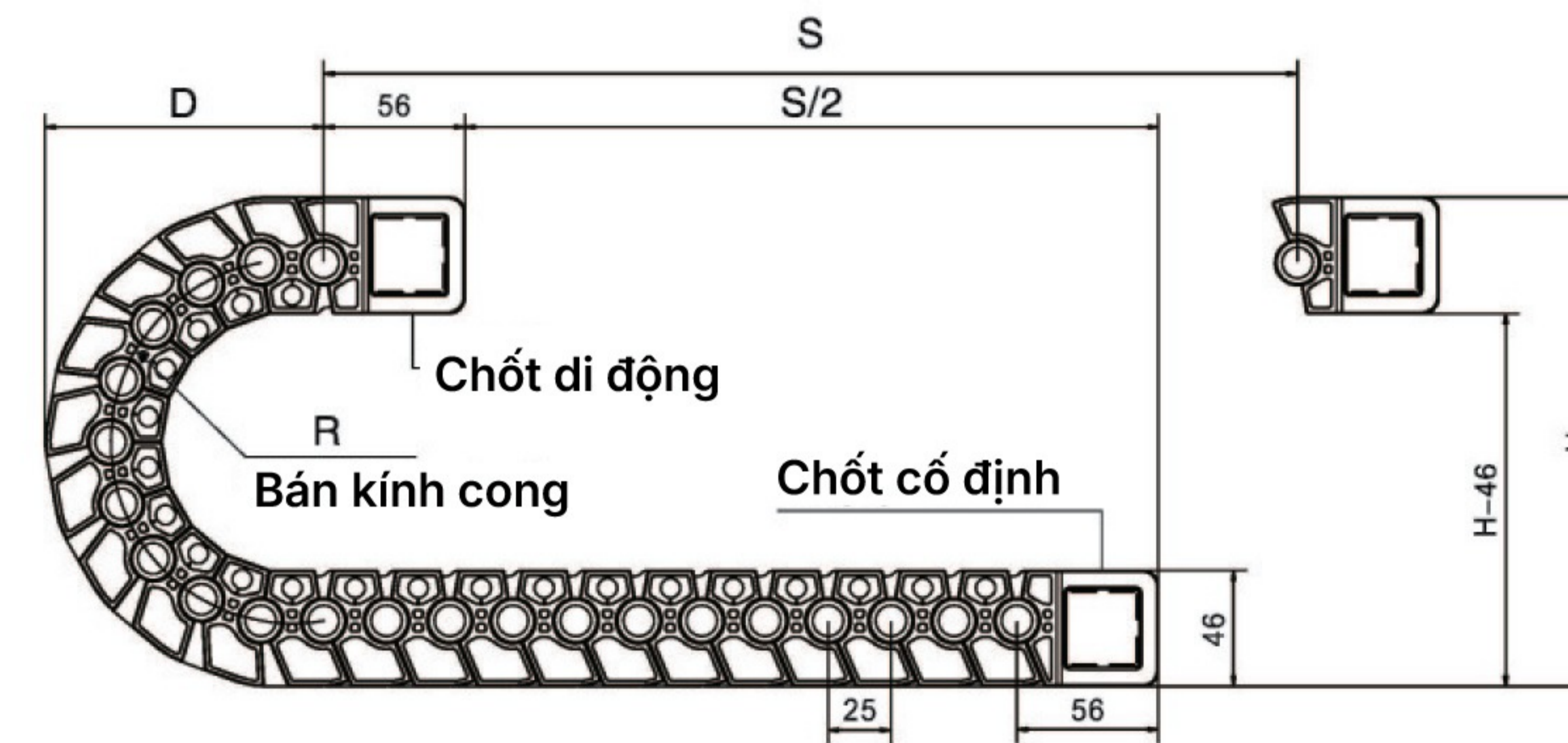

R	75	100	125	150
H	195	245	295	345
D	125	150	175	200
K	300	390	470	550

#### Tiết diện xích

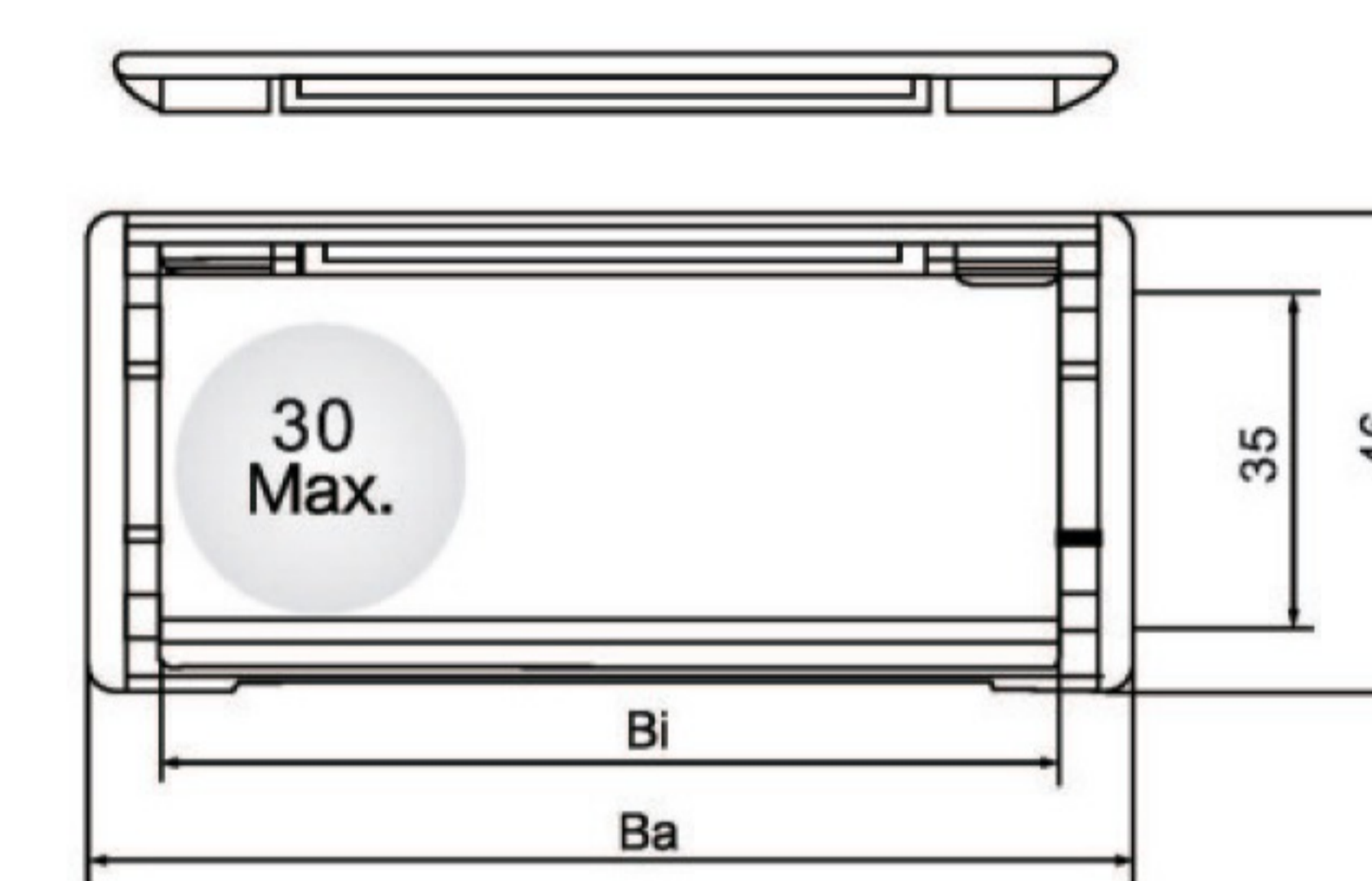

#### Chốt liên kết

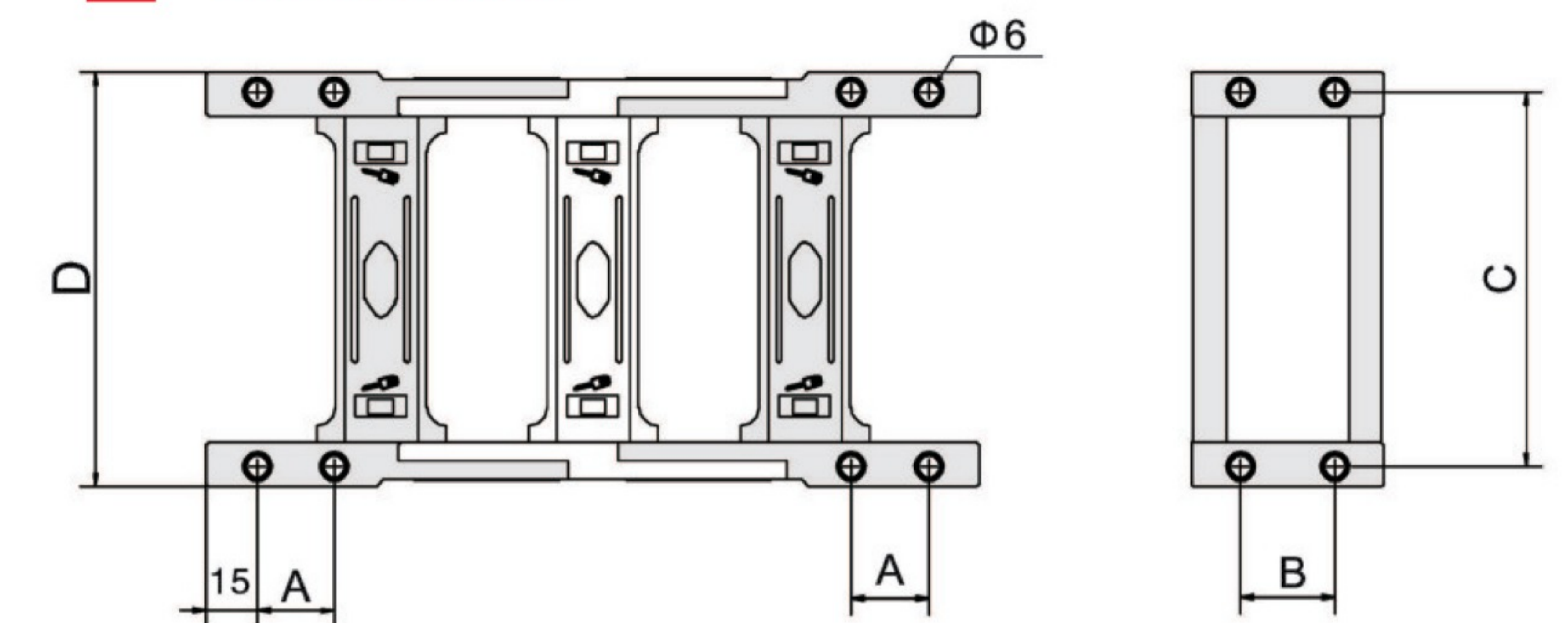

#### Bảng kích thước chi tiết

Mã	Hi	Bi	H	Ba	Bán kính cong	Bước xích tương ứng				Loại chốt liên kết
						A	B	C	D	
S35	35	25	46	47	75 100 125 150	15	17	37	49	S35Q.25.3PZ/4PZ
	35	38	46	60		15	17	50	62	S35Q.38.3PZ/4PZ
	35	50	46	72		15	17	62	74	S35Q.50.3PZ/4PZ
	35	57	46	79		15	17	69	81	S35Q.57.3PZ/4PZ
	35	77	46	99		15	17	89	101	S35Q.77.3PZ/4PZ
	35	103	46	125		15	17	115	127	S35Q.103.3PZ/4PZ

## Dòng J25 - xích cầu mở hai bên

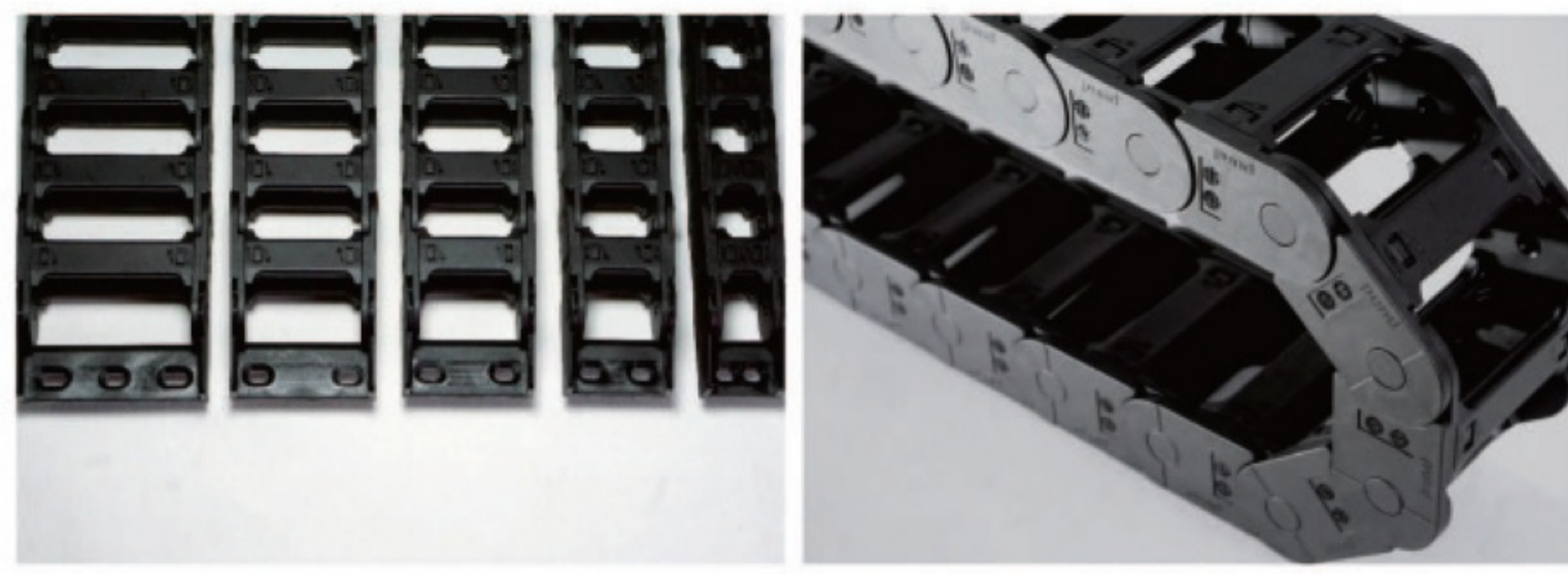

J25QGP



HGP0210

### Kích thước lắp ghép

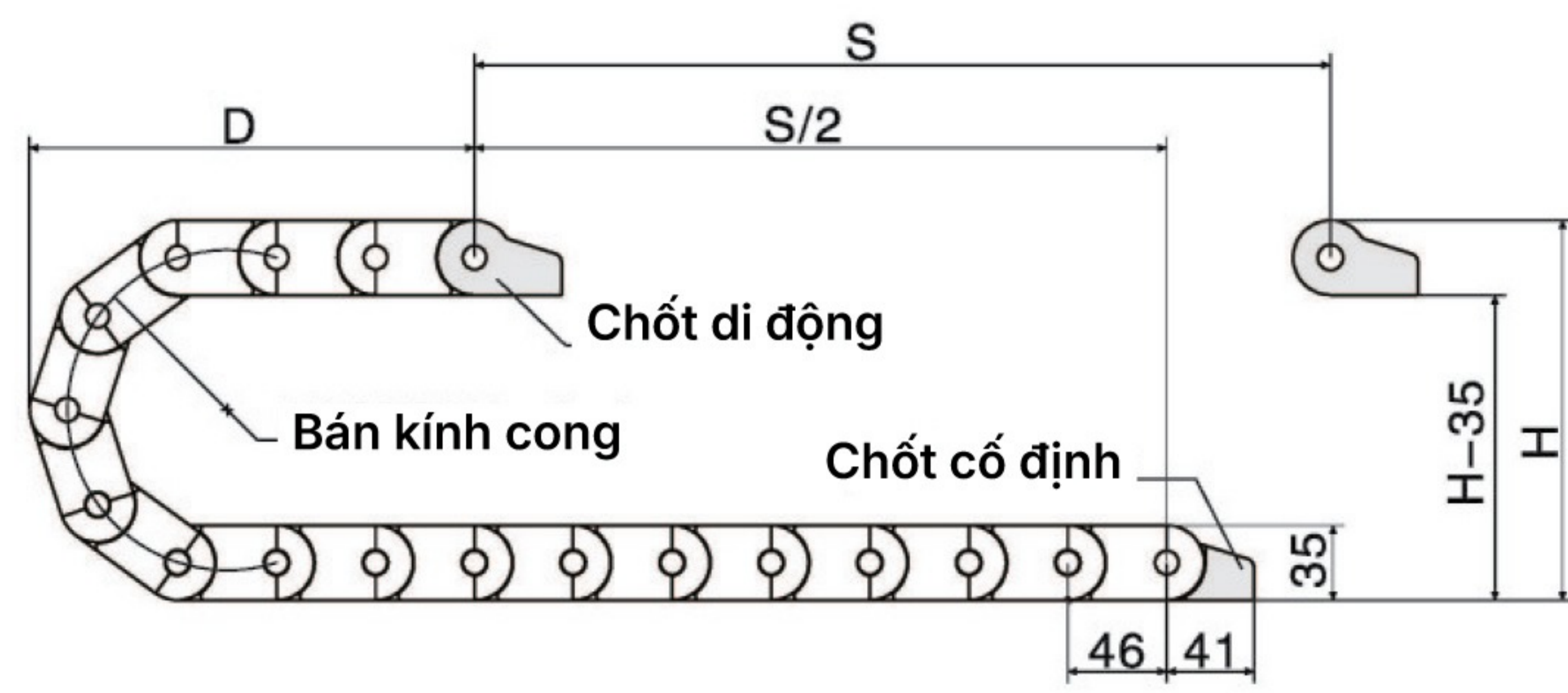

R	40	55	75	100	125	150	200
H	115	145	185	235	285	335	335
D	100	105	110	140	155	190	250
K	297	344	407	485	564	642	750

### Tiết diện xích

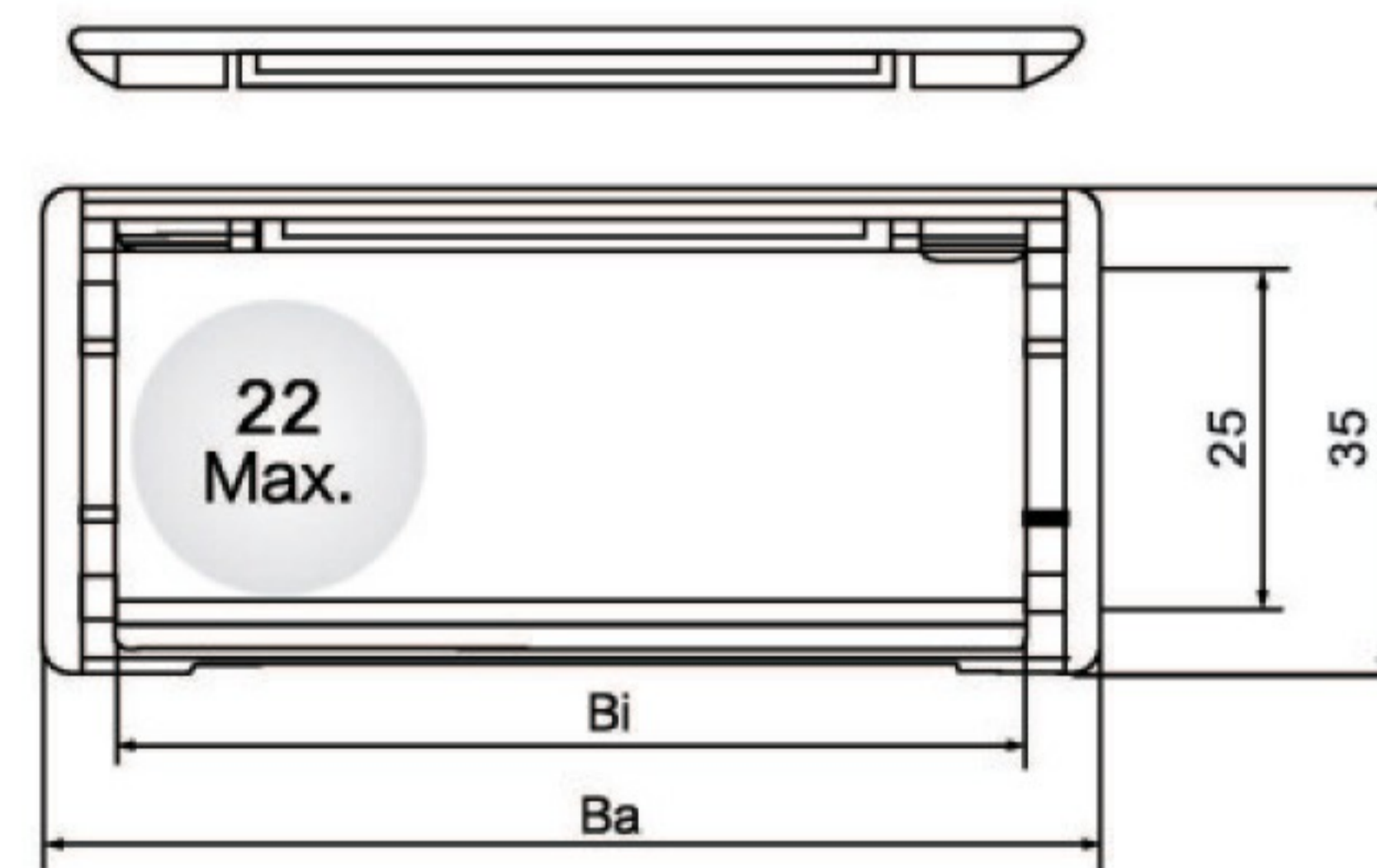

### Chốt liên kết

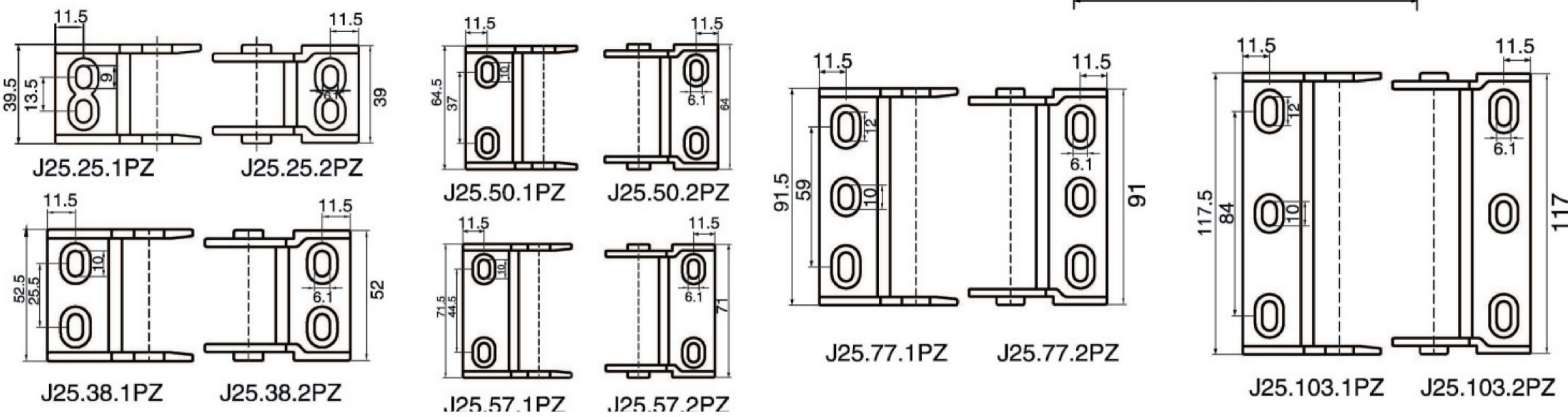

### Bảng kích thước chi tiết

Mã	Hi	Bi	H	Ba	Bán kính cong	Hướng mở	Bước xích tương ứng	Loại chốt liên kết
J25	25	25	35	39	40 55 75 100 125 150 200	S	B=13.5	J25.25.Q.12PZ
	25	38	35	52		S	B=25.5	J25.38.Q.12PZ
	25	50	35	64		S	B=37	J25.50.Q.12PZ
	25	57	35	71		S	B=44.5	J25.57.Q.12PZ
	25	77	35	91		S	B=59	J25.77.Q.12PZ
	25	103	35	117		S	B=84	J25.103.Q.12PZ

## Dòng H25 - xích đóng mở hai bên



### Kích thước lắp ghép

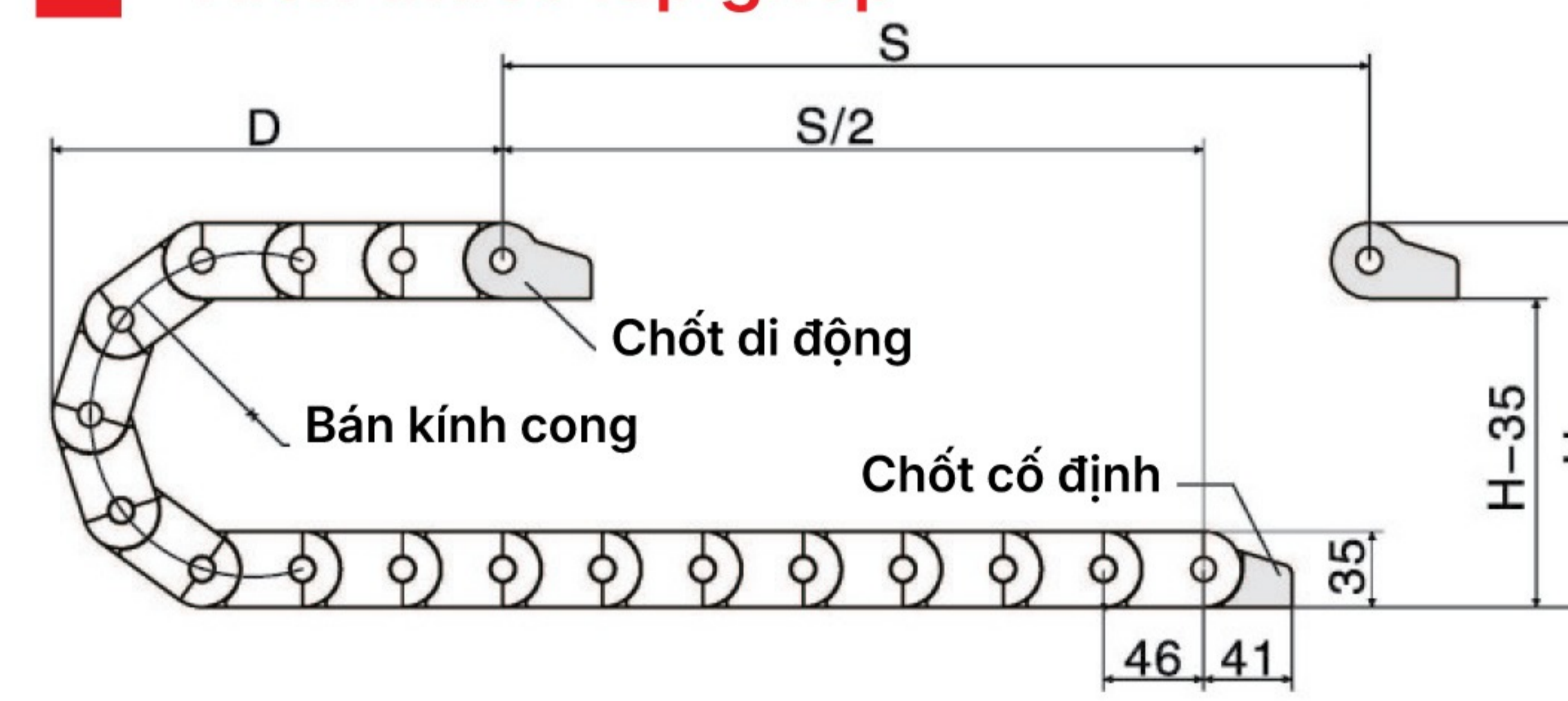

R	55	75	100	125	150	200
H	145	185	235	285	335	335
D	105	110	140	155	190	250
K	344	407	485	564	642	750

### Tiết diện xích

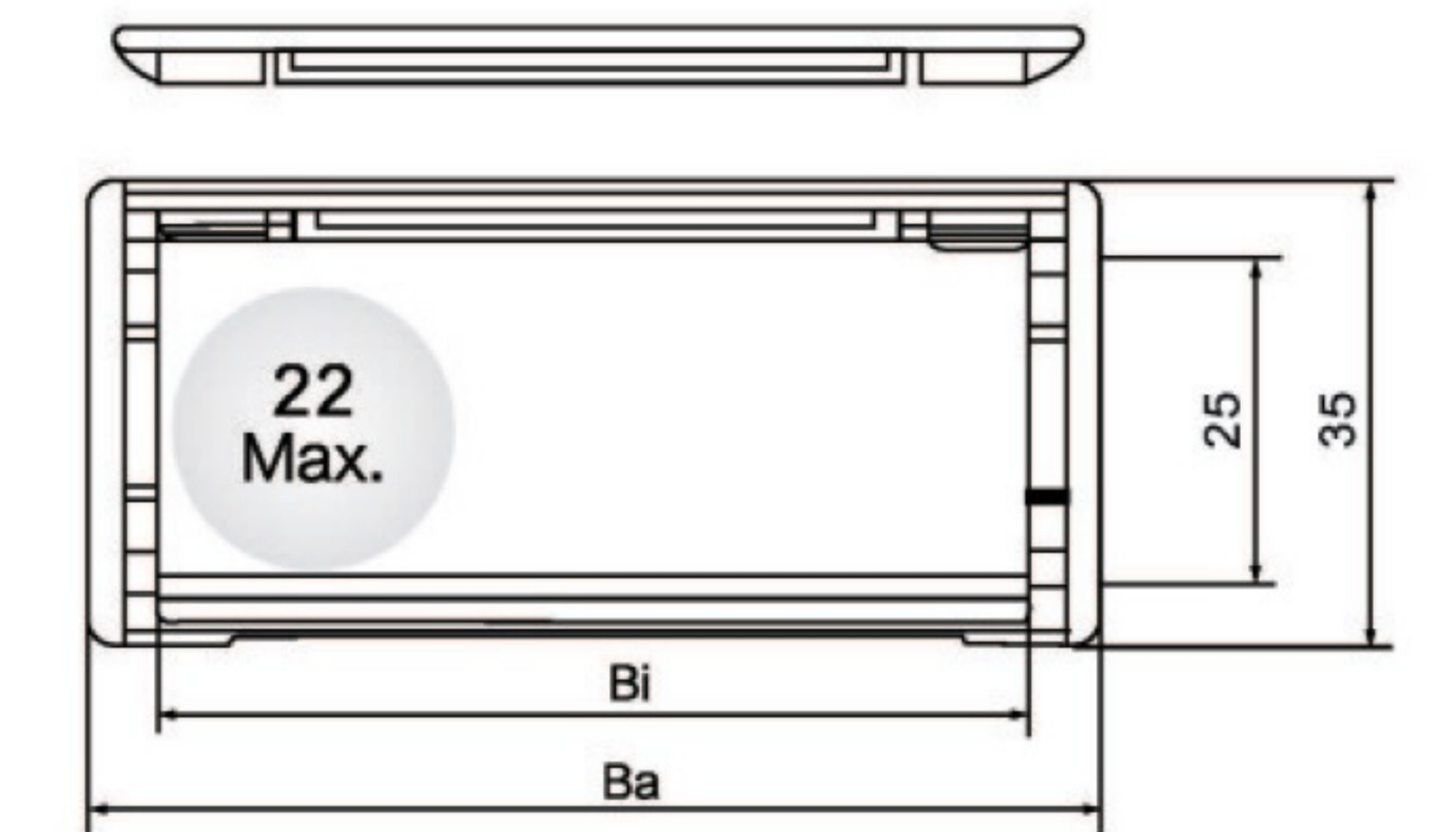

### Chốt liên kết

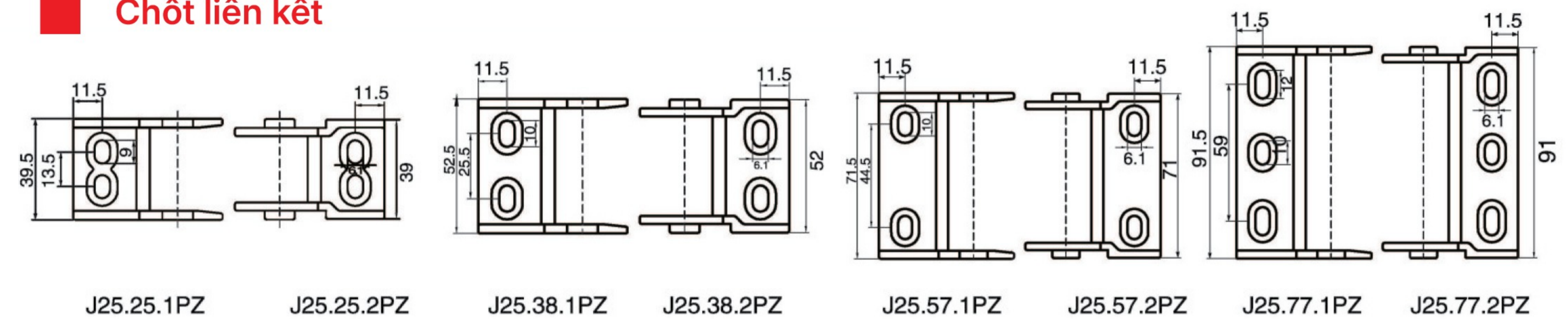

### Bảng kích thước chi tiết

Mã	Hi	Bi	H	Ba	Bán kính cong	Hướng mở	Bước xích tương ứng	Loại chốt liên kết
J25	25	25	35	39	55 75 100 125 150 200	S	B=13.5	J25.25.F.12PZ
	25	38	35	52		S	B=25.5	J25.38.F.12PZ
	25	57	35	71		S	B=44.5	J25.57.F.12PZ
	25	77	35	91		S	B=59	J25.77.F.12PZ

### Dòng H20 - xích mở hai bên

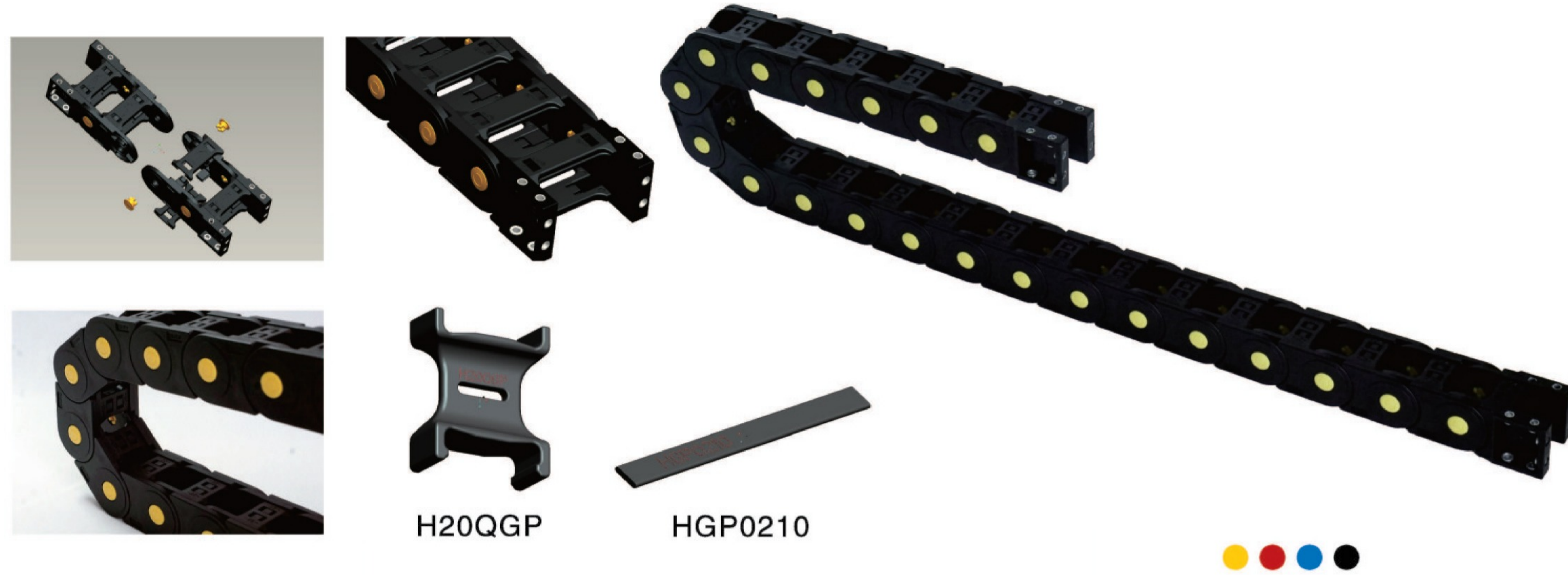

#### Kích thước lắp ghép

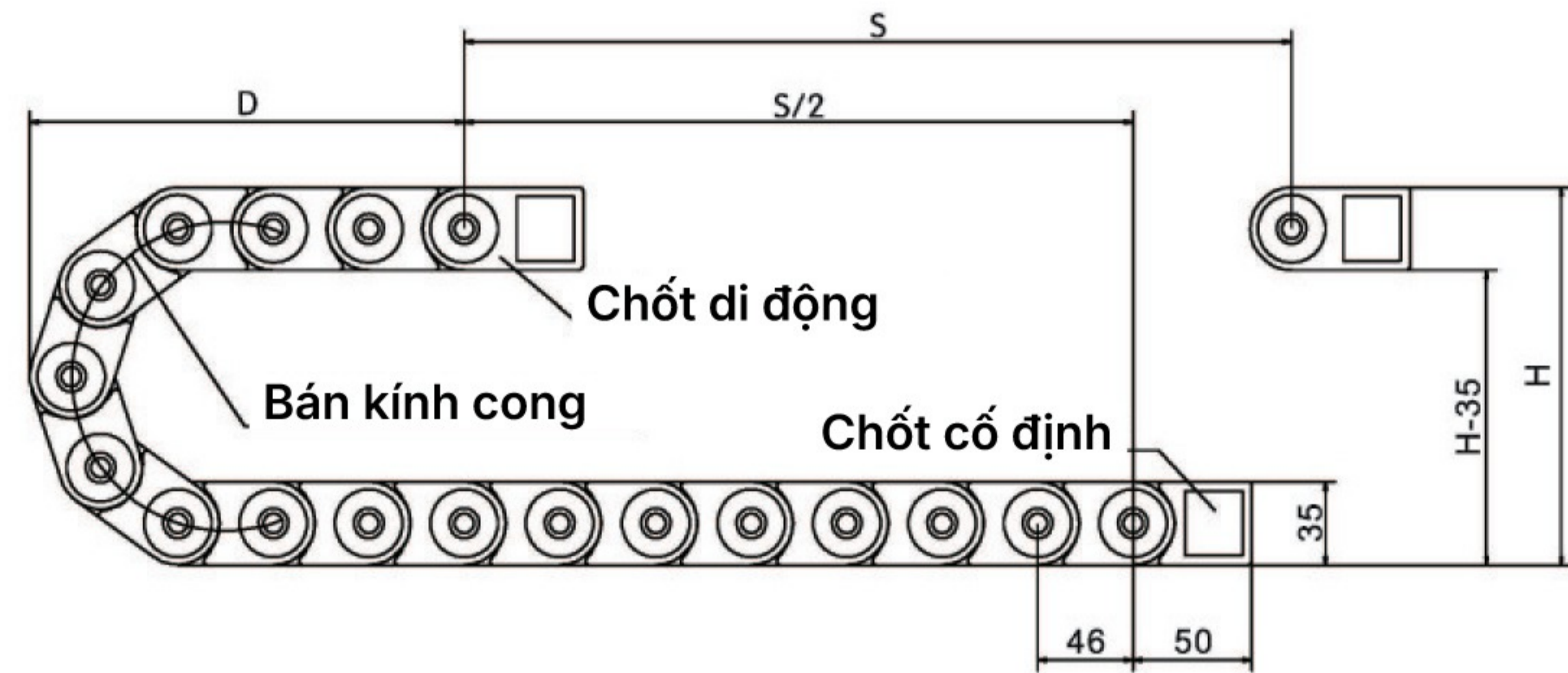

R	55	75	100	125	150
H	145	185	235	285	335
D	100	115	135	150	185
K	328	392	470	550	630

#### Tiết diện xích

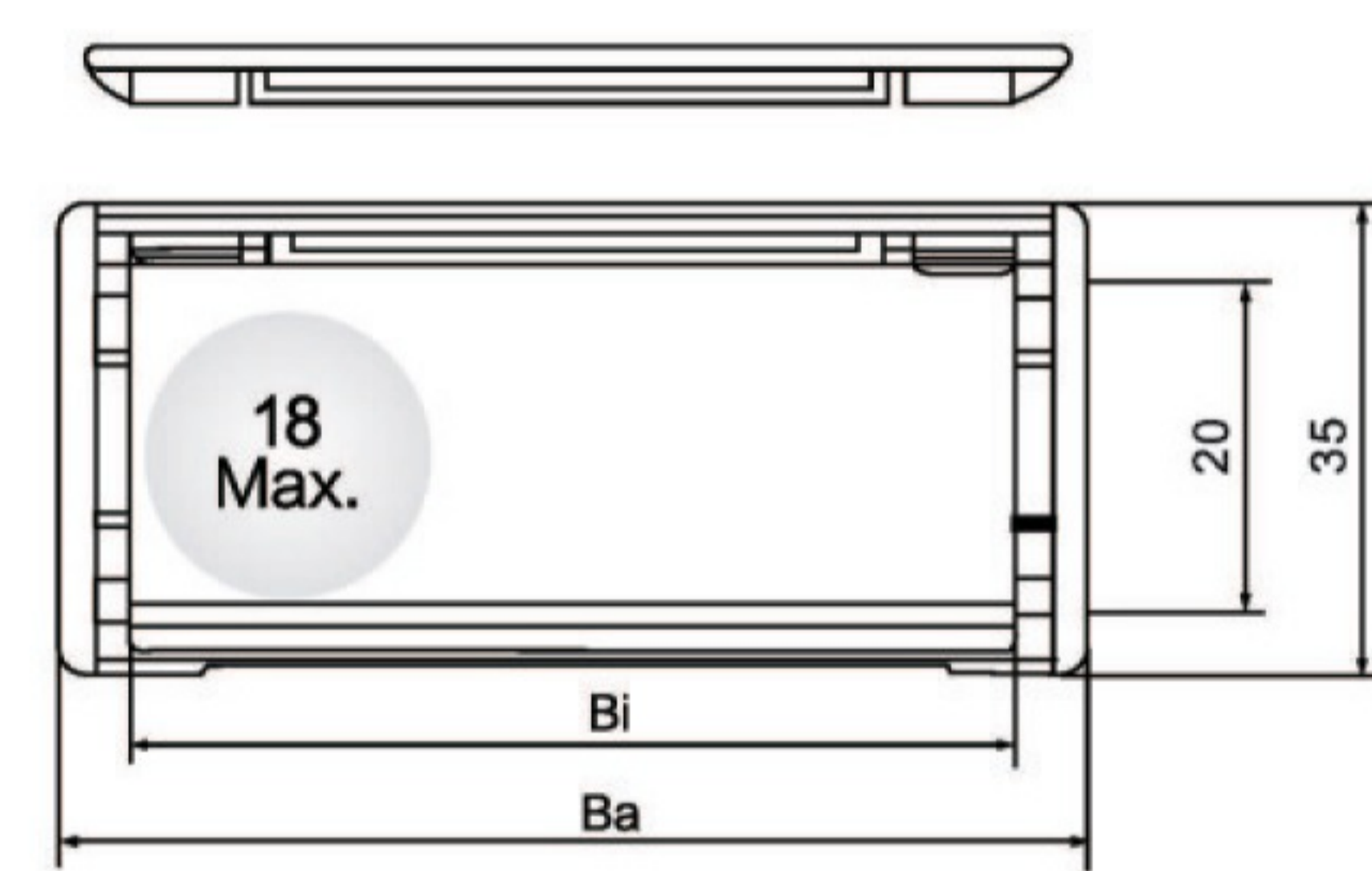

#### Chốt liên kết

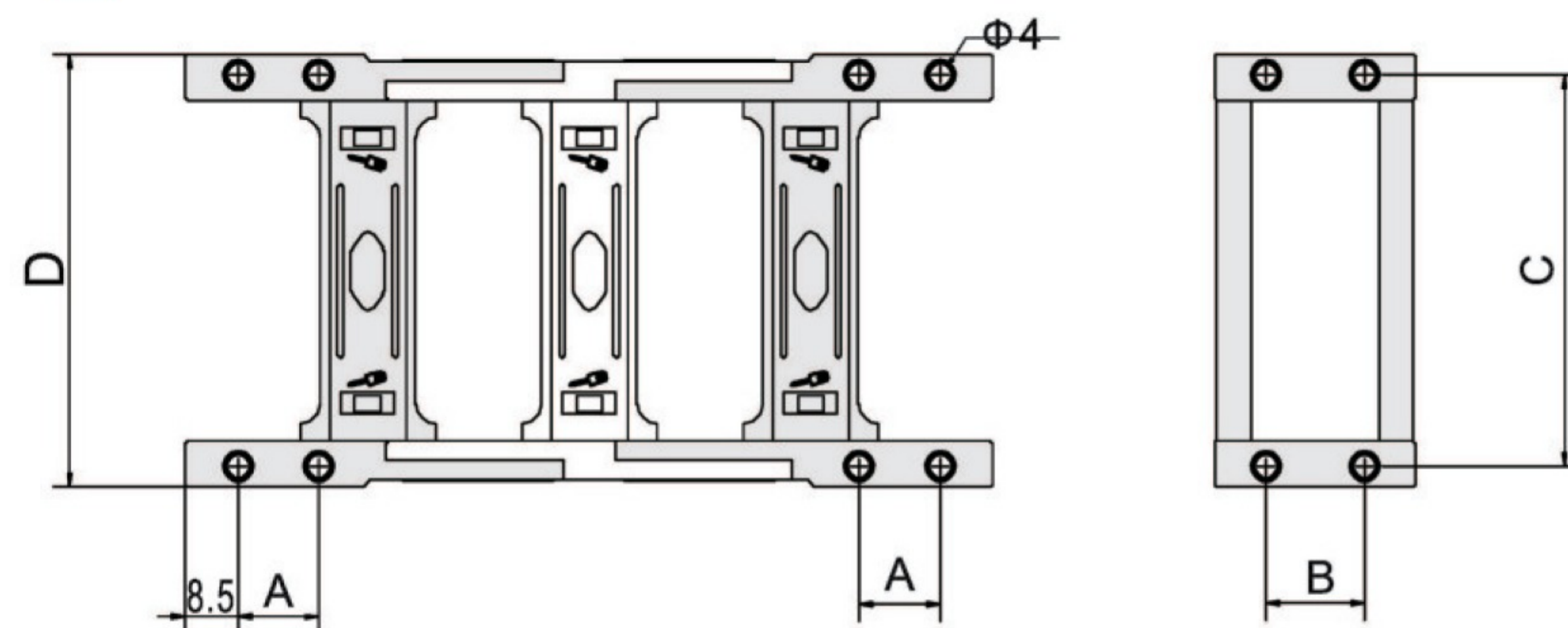

#### Bảng kích thước chi tiết

Mã	Hi	Bi	H	Ba	A	B	C	D	Khoảng cách lỗ	Giới hạn lỗ
H20	20	25	35	45	15	15	37	46	4	8.5
	20	38	35	58	15	15	50	59	4	8.5
	20	50	35	70	15	15	62	71	4	8.5
	20	57	35	77	15	15	69	81	4	8.5
	20	60	35	80	15	15	72	81	4	8.5
	20	75	35	95	15	15	87	96	4	8.5
	20	77	35	97	15	15	89	98	4	8.5
	20	100	35	120	15	15	112	121	4	8.5
	20	103	35	123	15	15	115	124	4	8.5
20	125	35	145	15	15	137	146	4	8.5	

### Dòng H20 - xích đóng mở hai bên



#### Kích thước lắp ghép

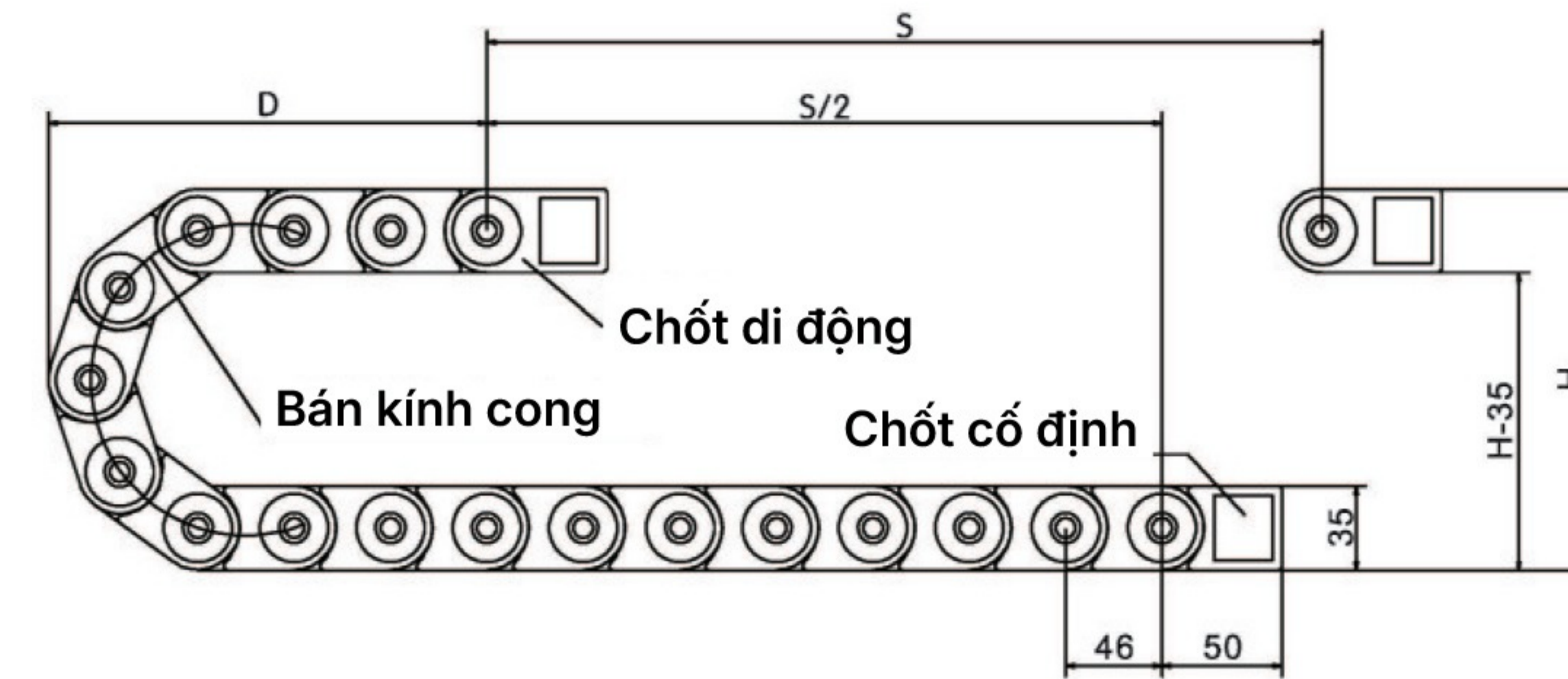

R	55	75	100	125	150
H	145	185	235	285	335
D	100	115	135	150	185
K	328	392	470	550	630

#### Tiết diện xích

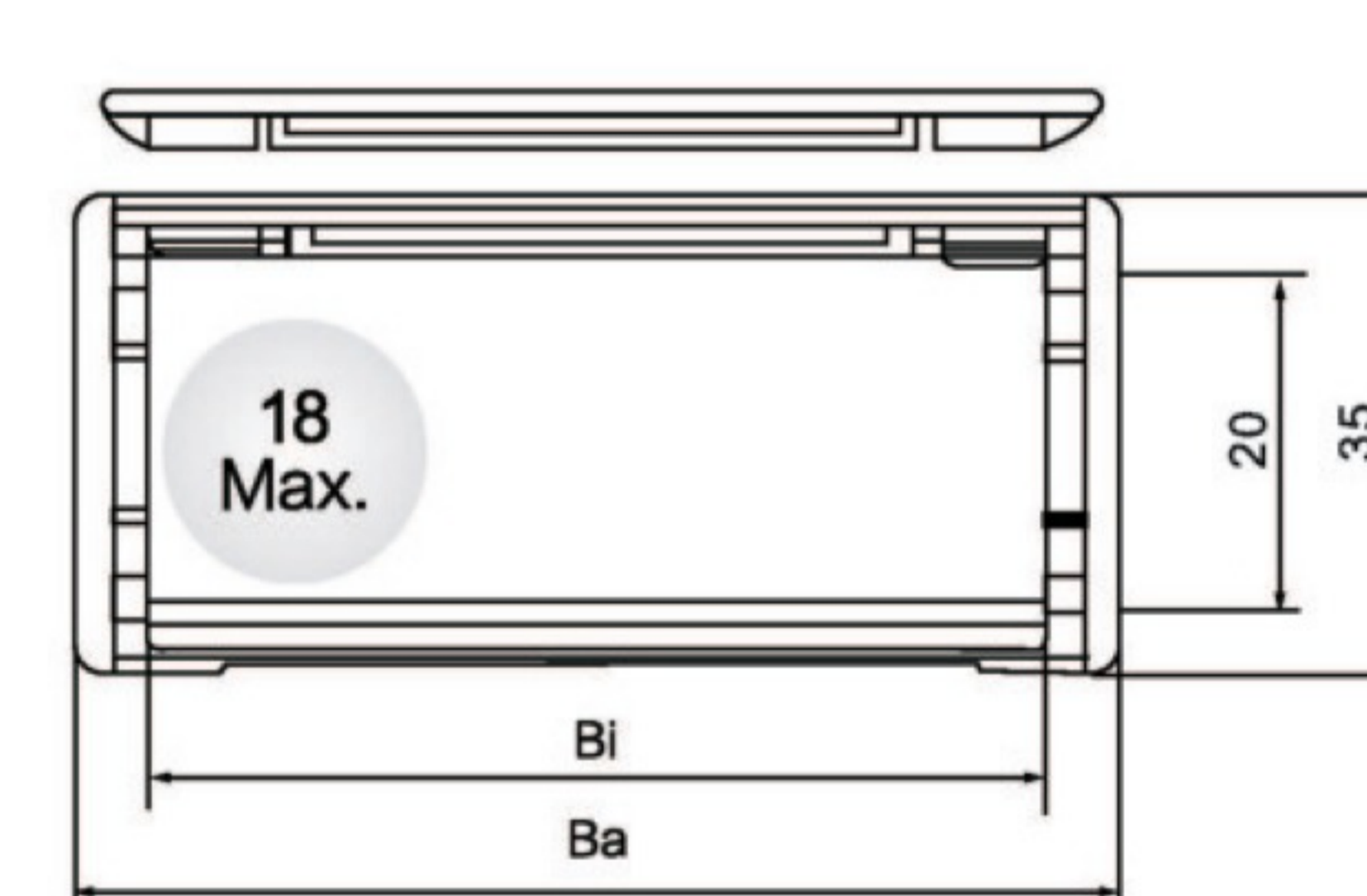

#### Chốt liên kết

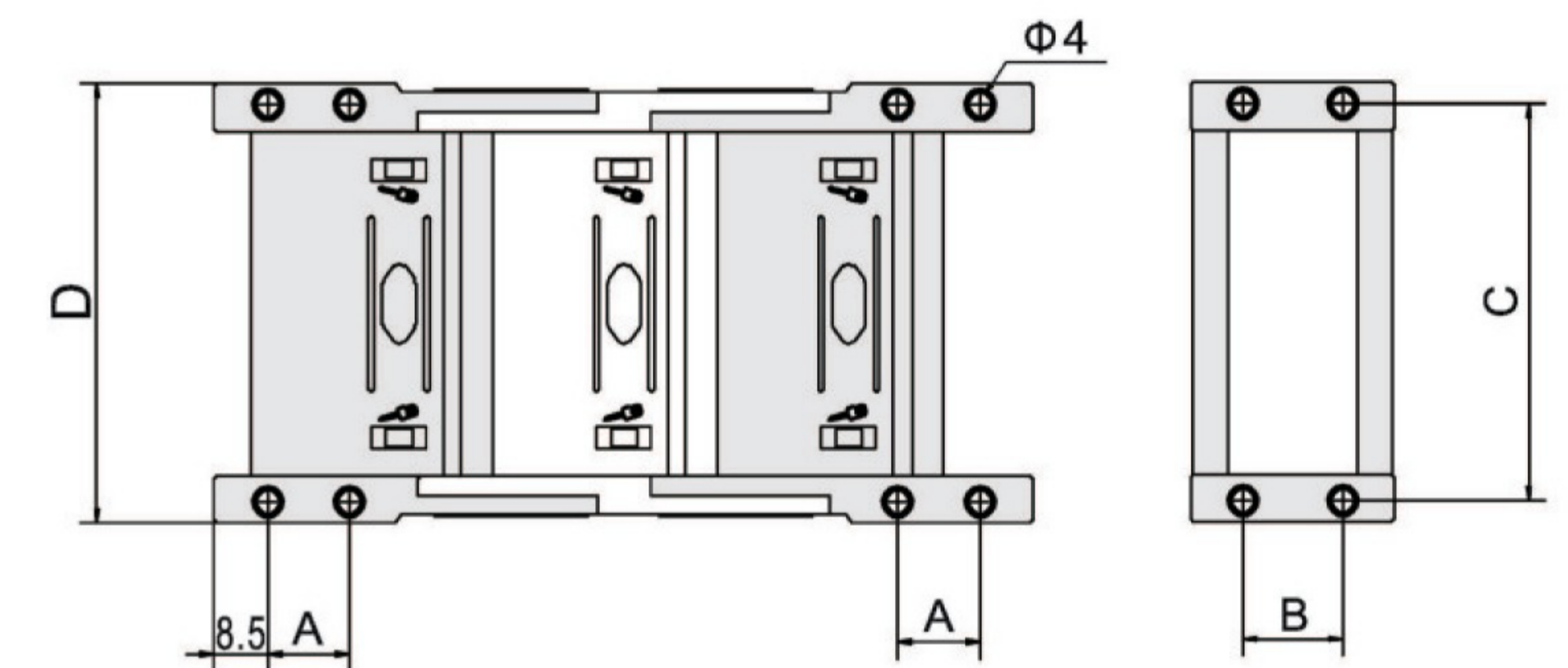

#### Bảng kích thước chi tiết

Mã	Hi	Bi	H	Ba	A	B	C	D	Khoảng cách lỗ	Giới hạn lỗ
H20	20	38	35	58	15	15	50	59	4	8.5
	20	50	35	70	15	15	62	71	4	8.5
	20	60	35	80	15	15	72	81	4	8.5
	20	75	35	95	15	15	87	96	4	8.5

### Dòng H25 - xích mở hai bên

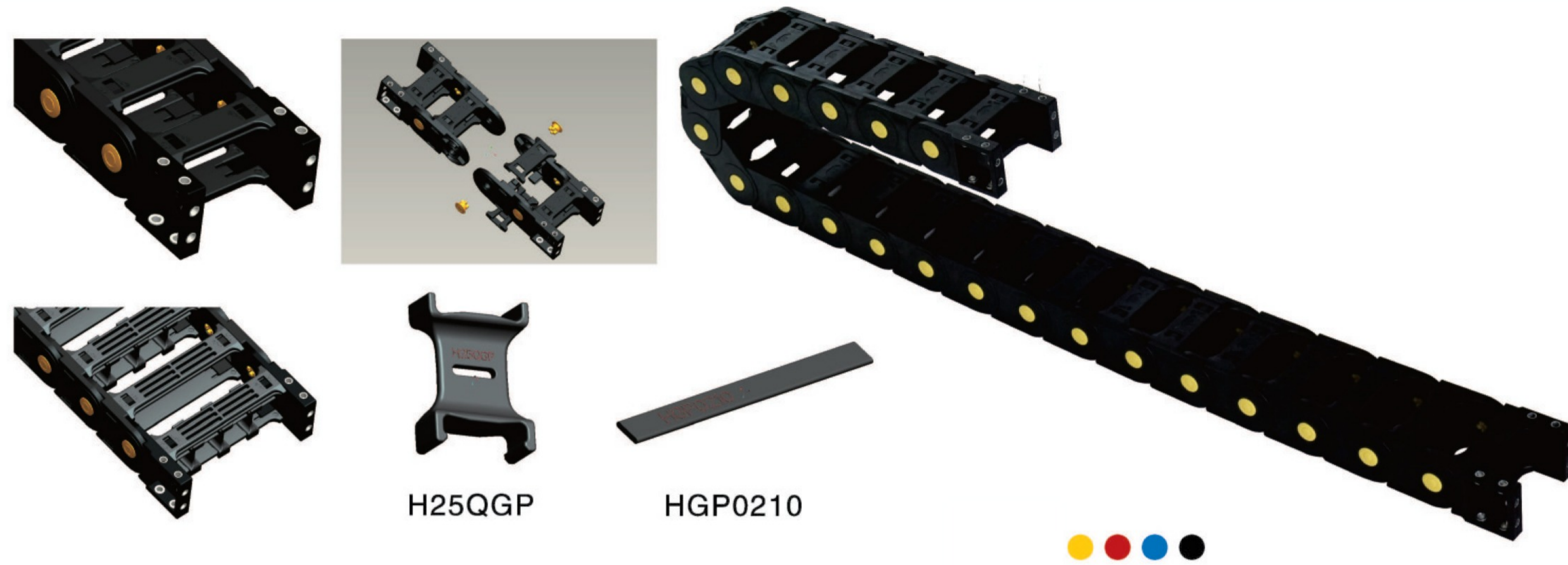

#### Kích thước lắp ghép

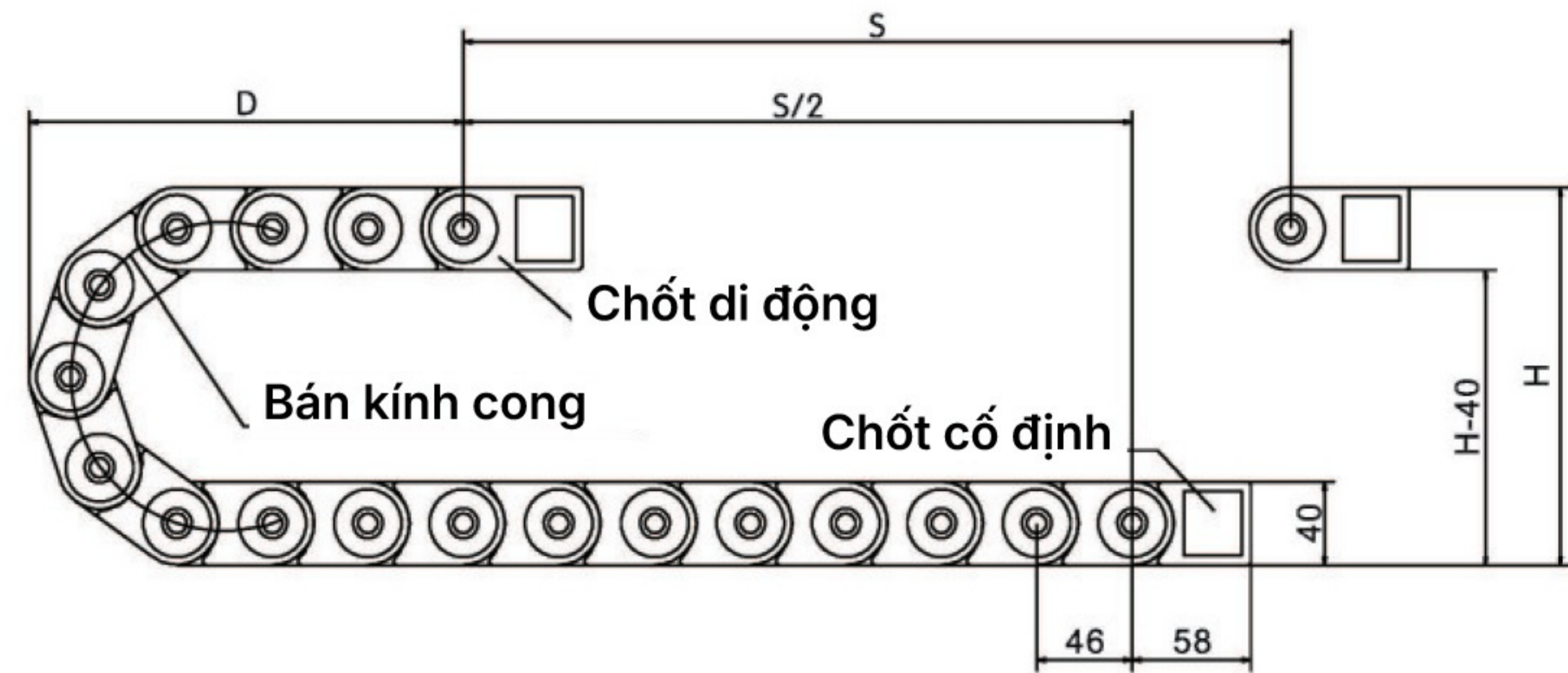

R	55	75	100	125	150
H	150	190	240	290	340
D	105	110	140	155	190
K	344	407	485	564	642

#### Tiết diện xích

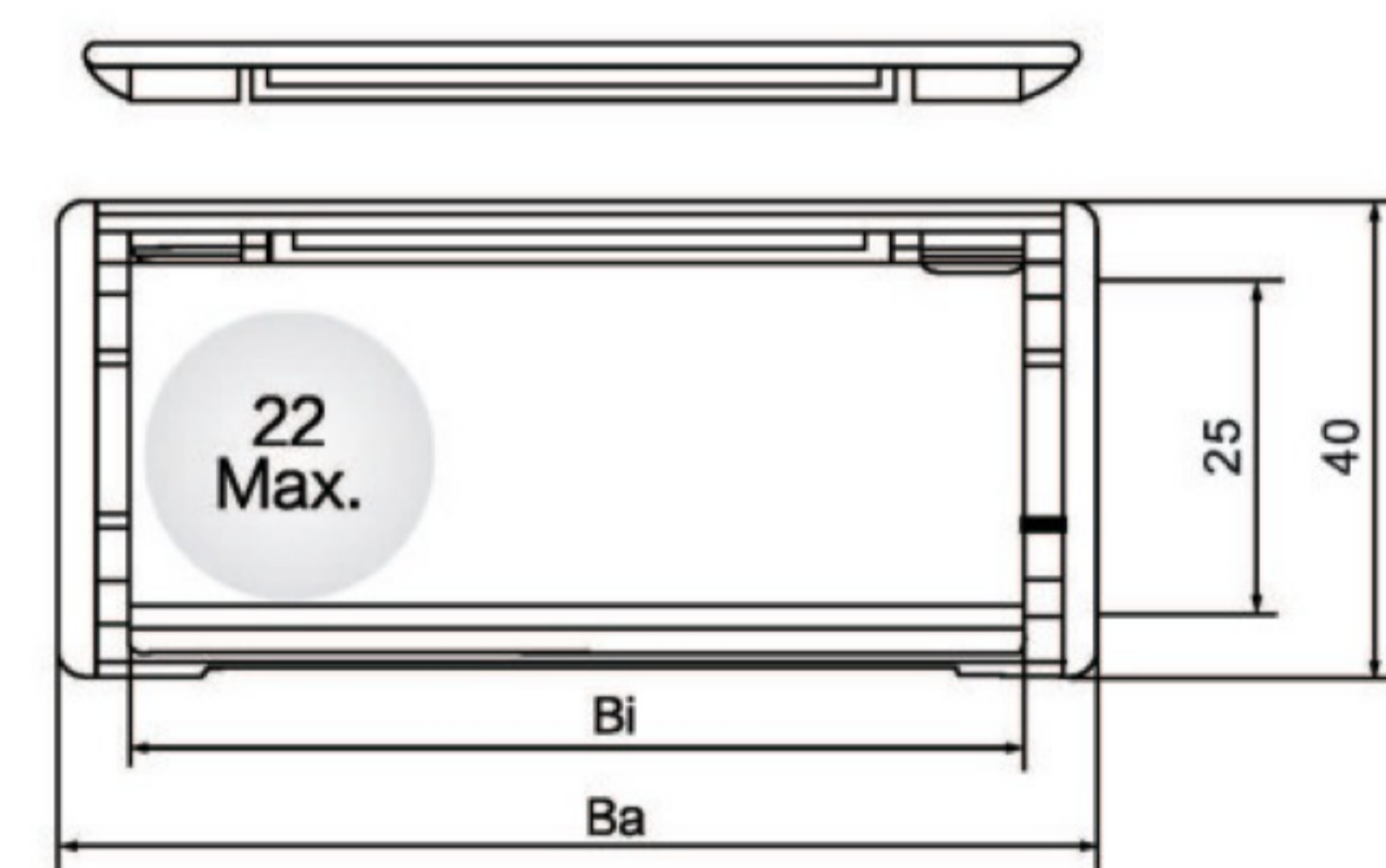

#### Chốt liên kết

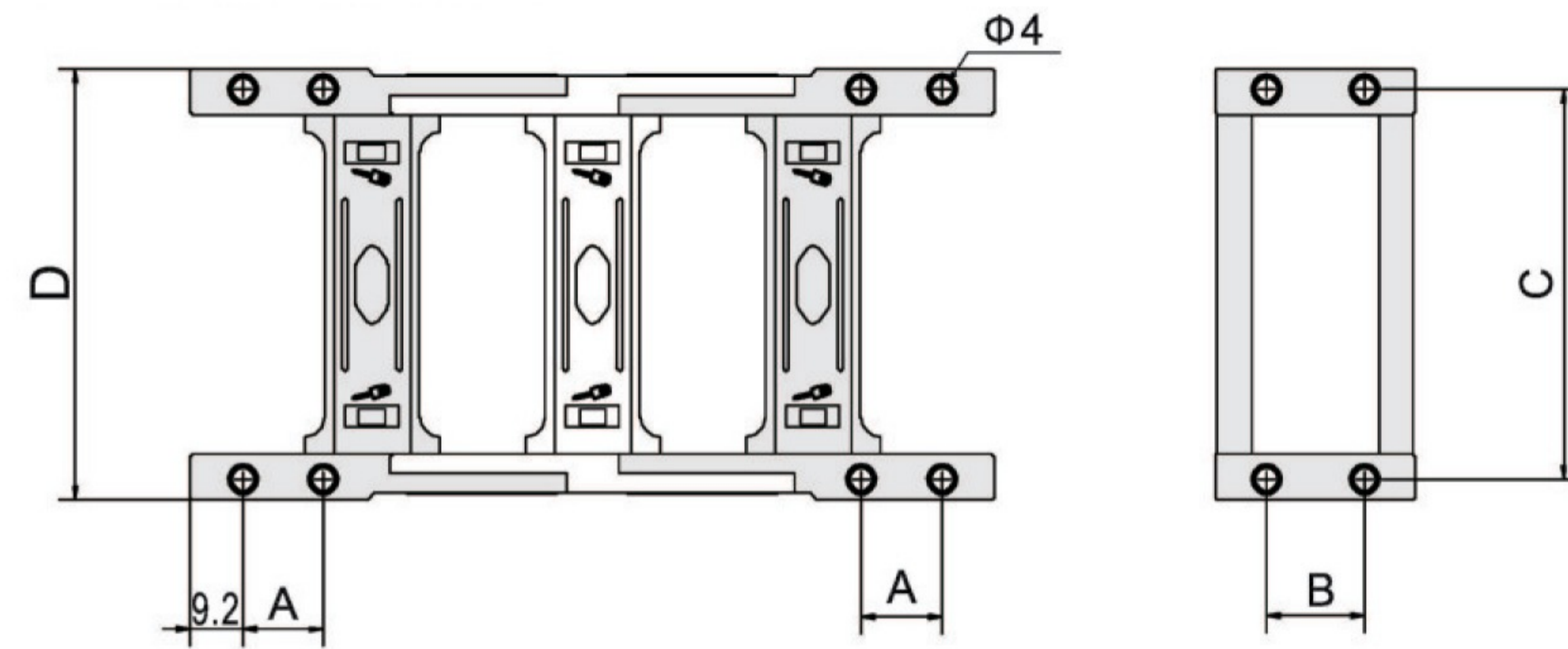

#### Bảng kích thước chi tiết

Mã	Hi	Bi	H	Ba	A	B	C	D	Khoảng cách lỗ	Giới hạn lỗ
H25	25	25	40	45	16	16	37	46	4	9.2
	25	38	40	58	16	16	50	59	4	9.2
	25	50	40	70	16	16	62	71	4	9.2
	25	57	40	77	16	16	69	78	4	9.2
	25	60	40	80	16	16	72	81	4	9.2
	25	75	40	95	16	16	87	96	4	9.2
	25	77	40	97	16	16	89	98	4	9.2
	25	100	40	120	16	16	112	121	4	9.2
	25	103	40	123	16	16	115	124	4	9.2
25	125	40	145	16	16	137	146	4	9.2	

### Dòng H25 - xích đóng mở hai bên



#### Kích thước lắp ghép

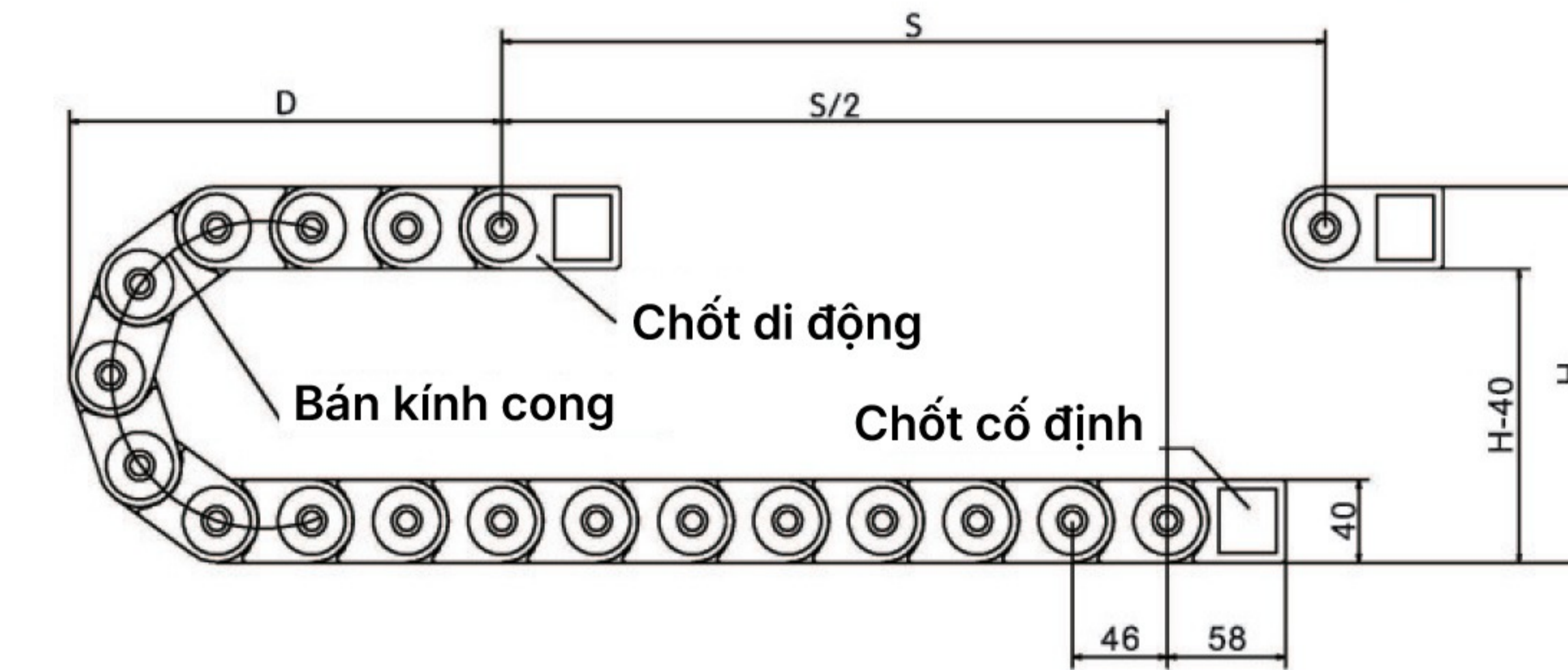

R	55	75	100	125	150
H	150	190	240	290	340
D	105	110	140	155	190
K	344	407	485	564	642

#### Tiết diện xích

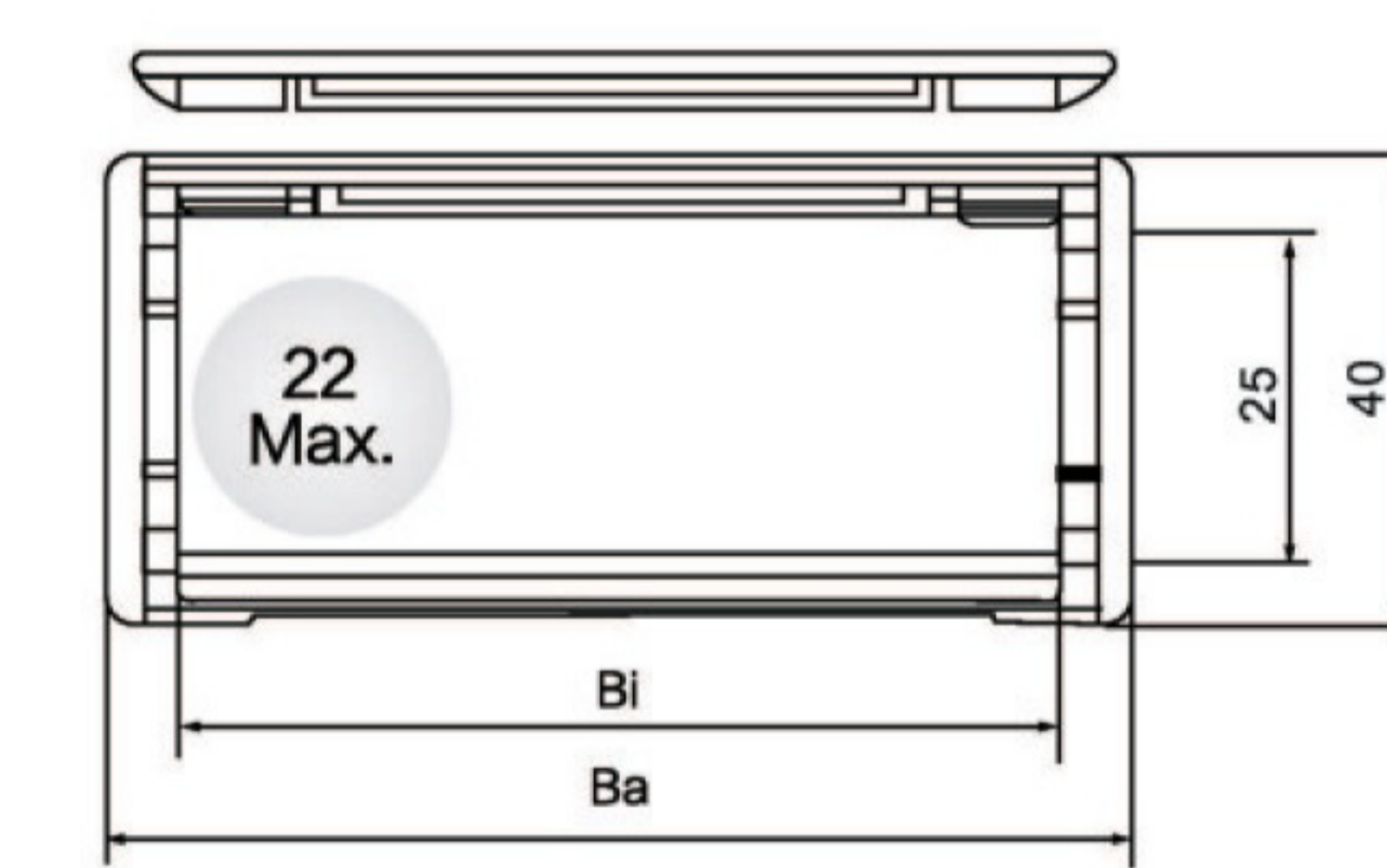

#### Chốt liên kết

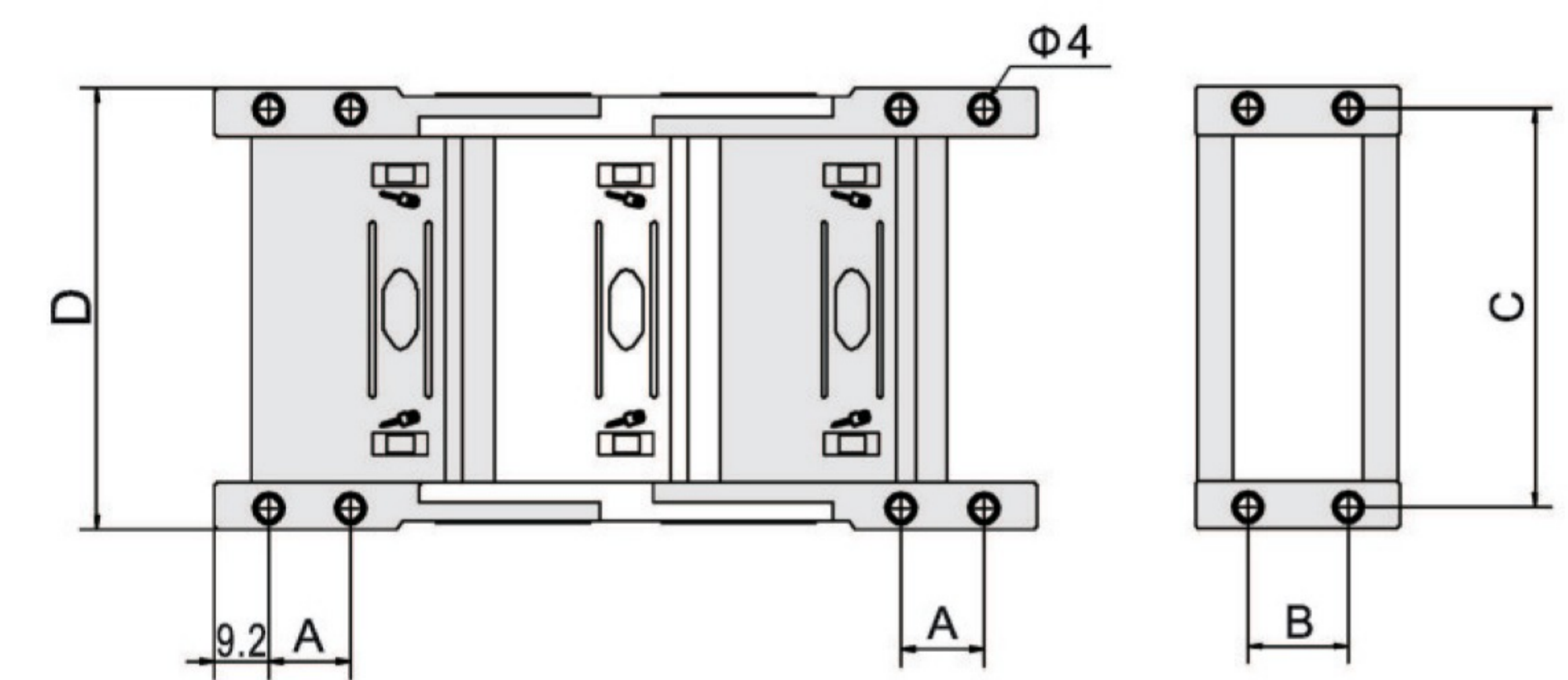

#### Bảng kích thước chi tiết

Mã	Hi	Bi	H	Ba	A	B	C	D	Khoảng cách lỗ	Giới hạn lỗ
H25	25	38	40	58	16	16	50	59	4	9.2
	25	50	40	70	16	16	62	71	4	9.2
	25	60	40	80	16	16	72	81	4	9.2
	25	75	40	95	16	16	87	96	4	9.2

### Dòng H30 - xích mở hai bên

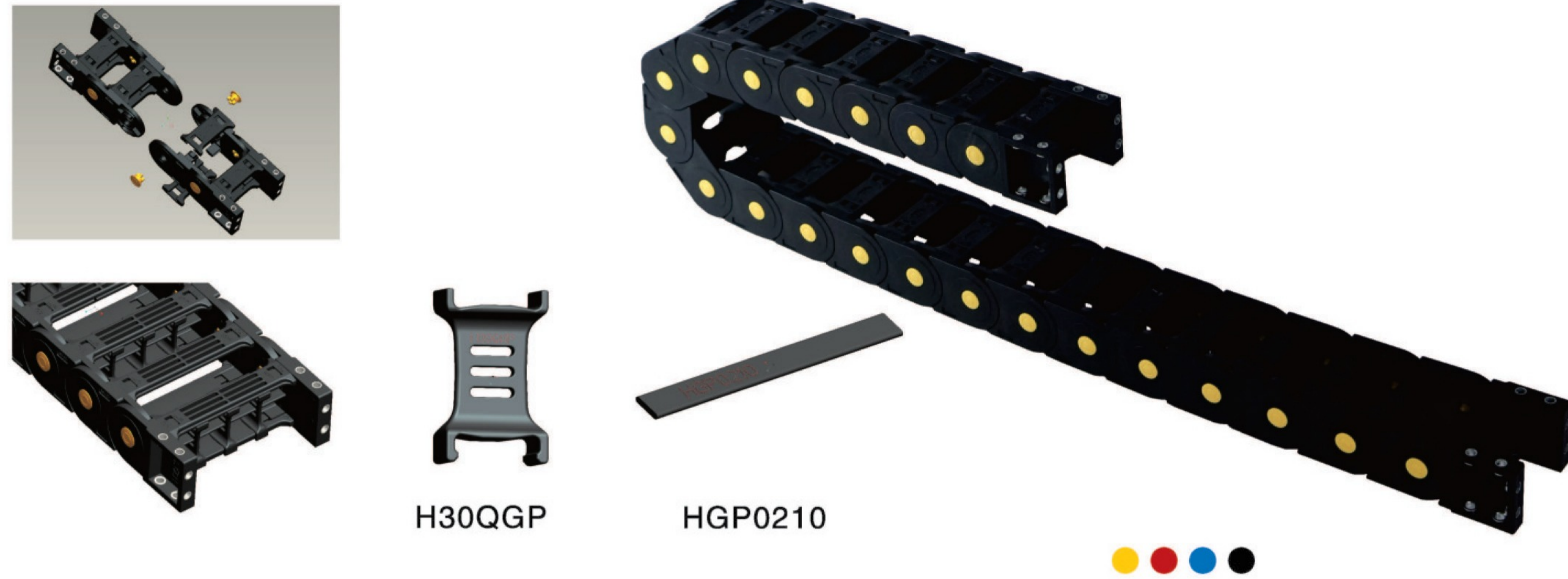

#### Kích thước lắp ghép

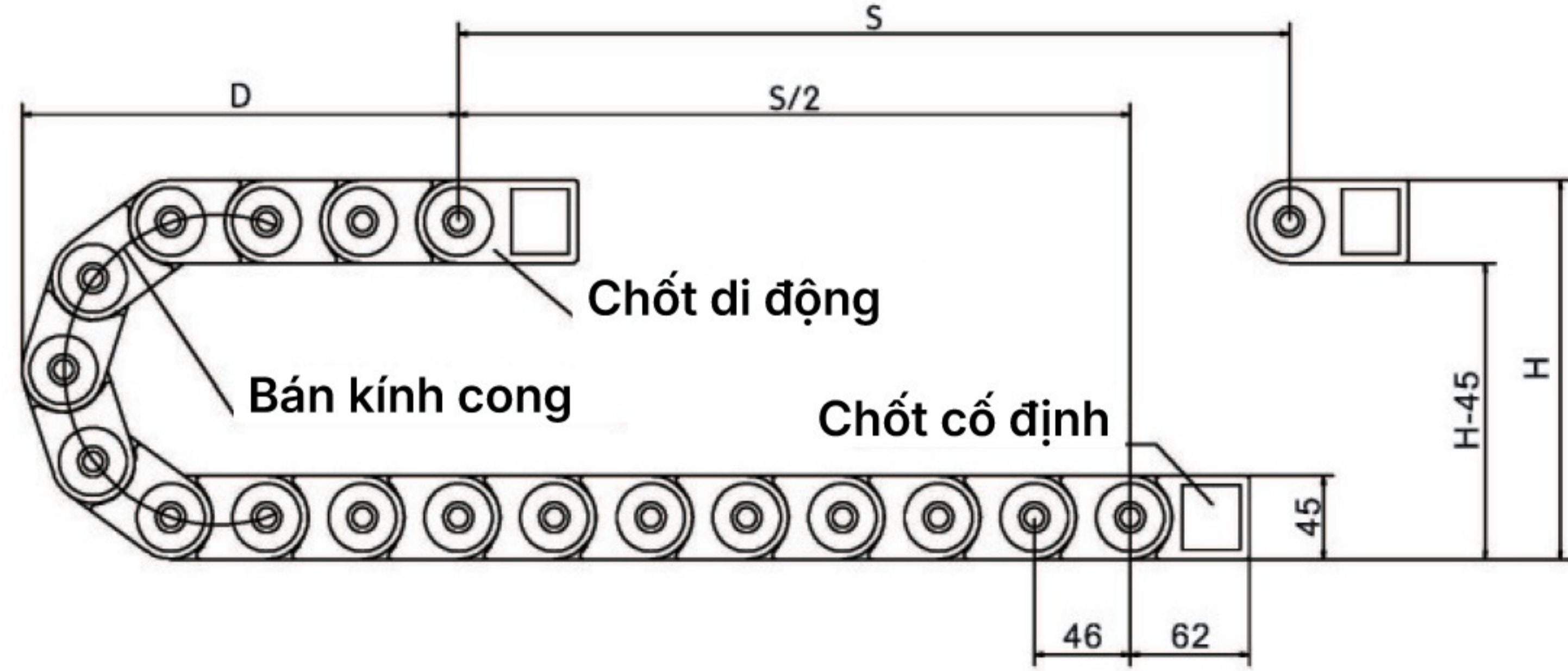

R	55	75	100	125	150
H	155	195	245	295	345
D	100	115	140	160	185
K	360	422	501	579	650

#### Tiết diện xích

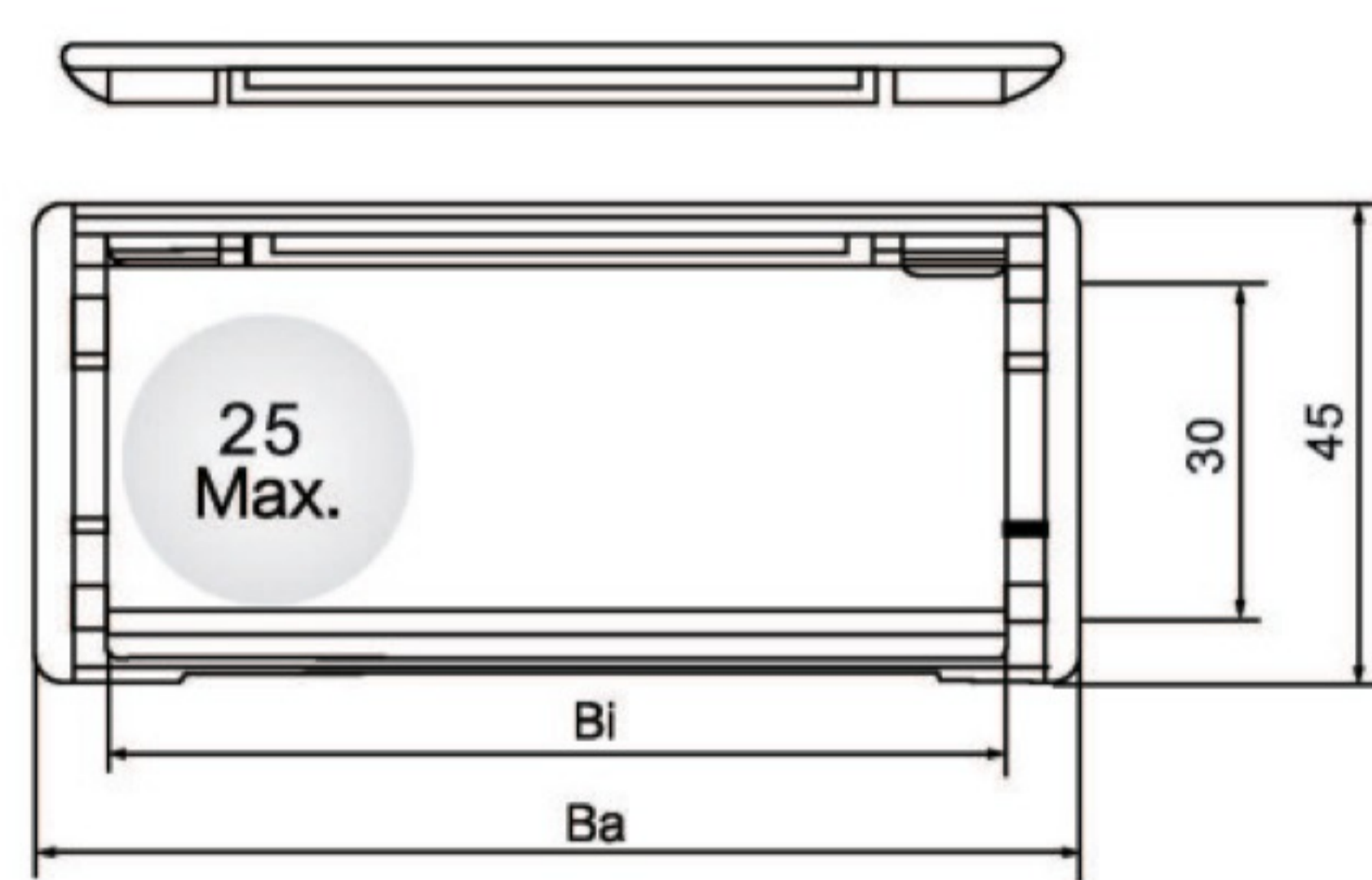

#### Chốt liên kết

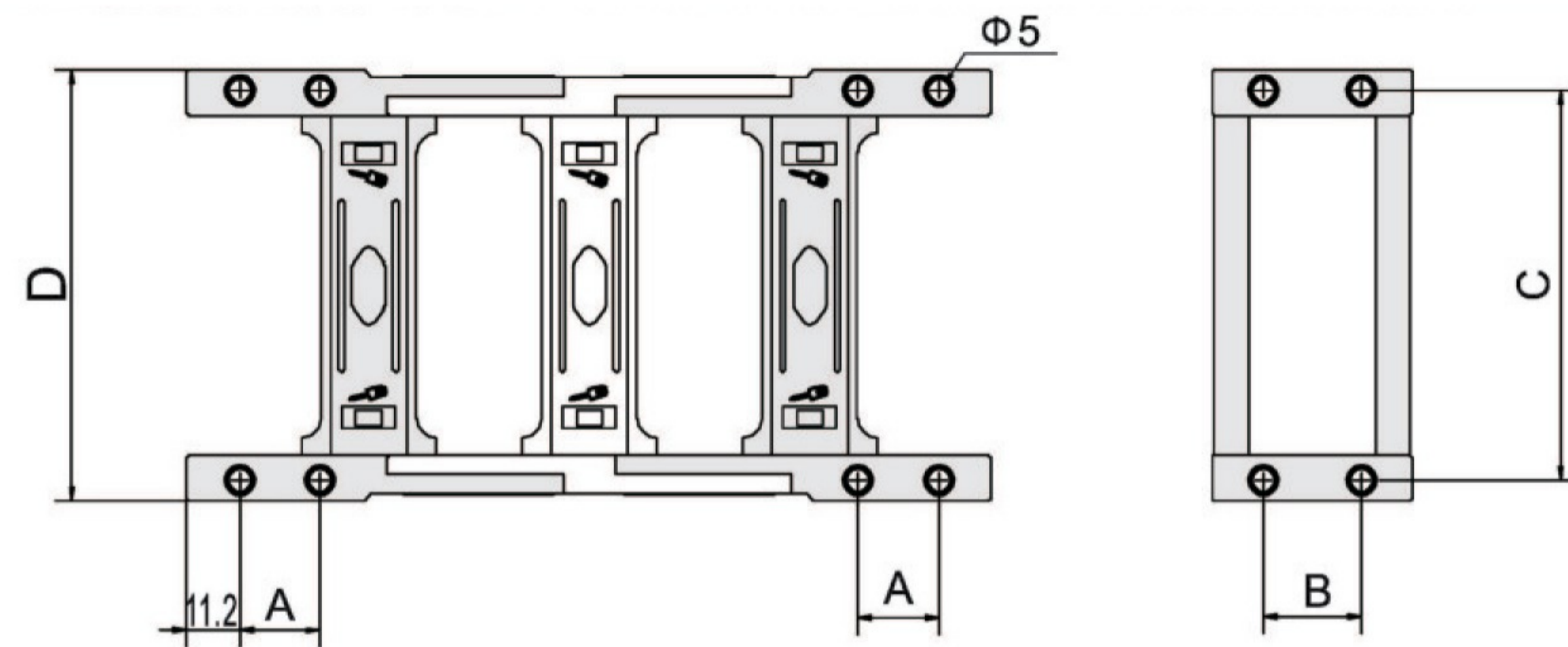

#### Bảng kích thước chi tiết

Mã	Hi	Bi	H	Ba	A	B	C	D	Khoảng cách lỗ	Giới hạn lỗ
H30	30	25	45	48	18	18	39	49	5	11.2
	30	38	45	61	18	18	52	62	5	11.2
	30	50	45	73	18	18	64	74	5	11.2
	30	57	45	80	18	18	71	81	5	11.2
	30	60	45	83	18	18	74	84	5	11.2
	30	75	45	98	18	18	89	99	5	11.2
	30	77	45	100	18	18	91	101	5	11.2
	30	100	45	123	18	18	114	124	5	11.2
	30	103	45	126	18	18	117	127	5	11.2
30	125	45	148	18	18	139	149	5	11.2	

### Dòng H30 - xích đóng mở hai bên



#### Kích thước lắp ghép

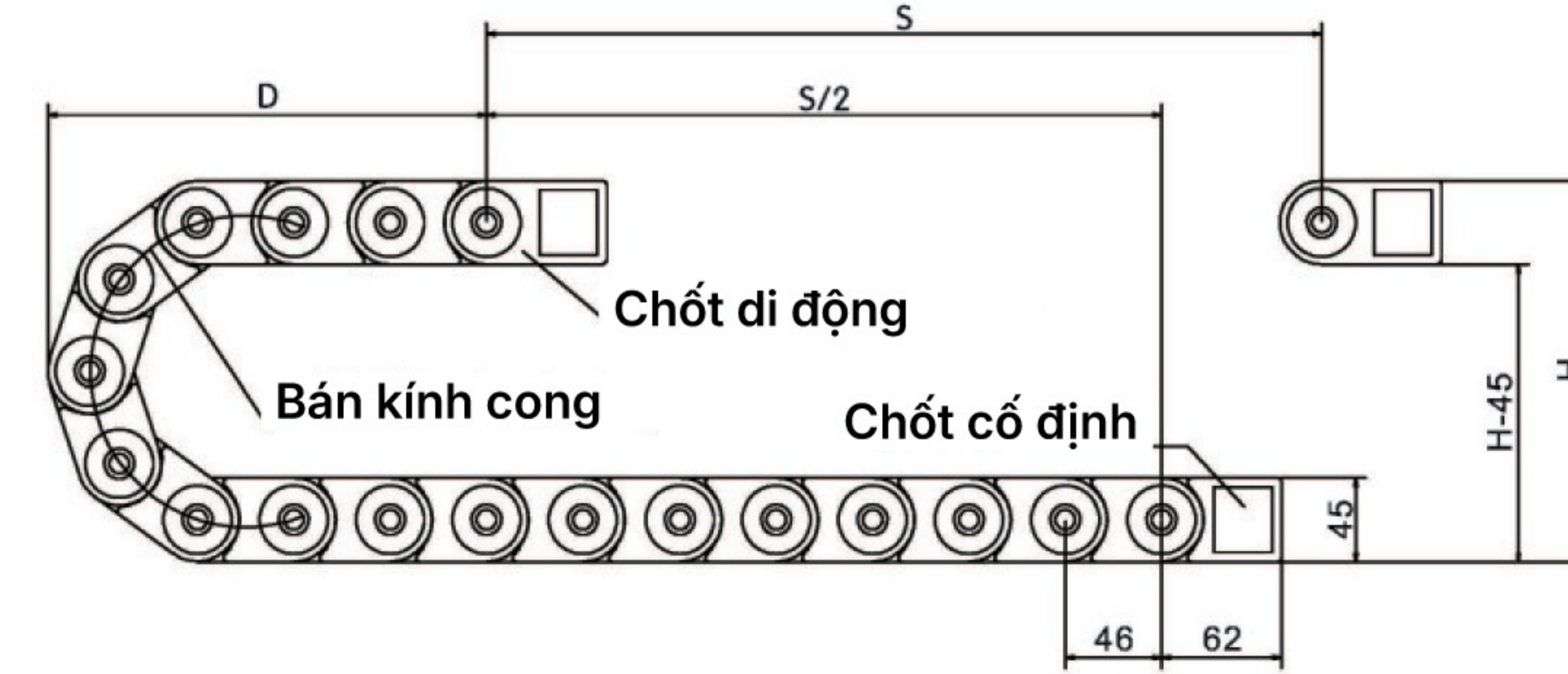

R	75	100	125	150
H	195	245	295	345
D	115	140	160	185
K	422	501	579	650

#### Tiết diện xích

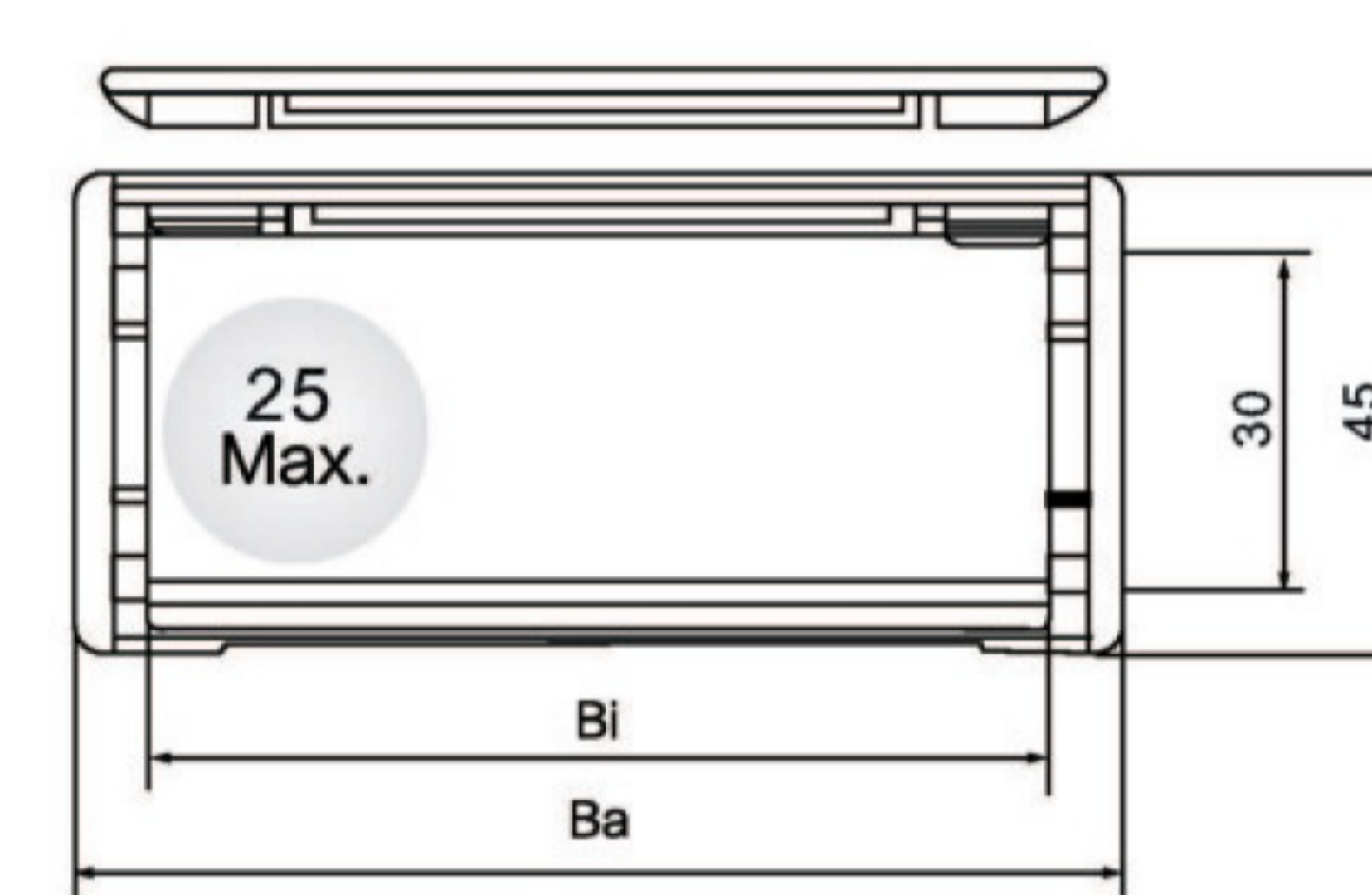

#### Chốt liên kết

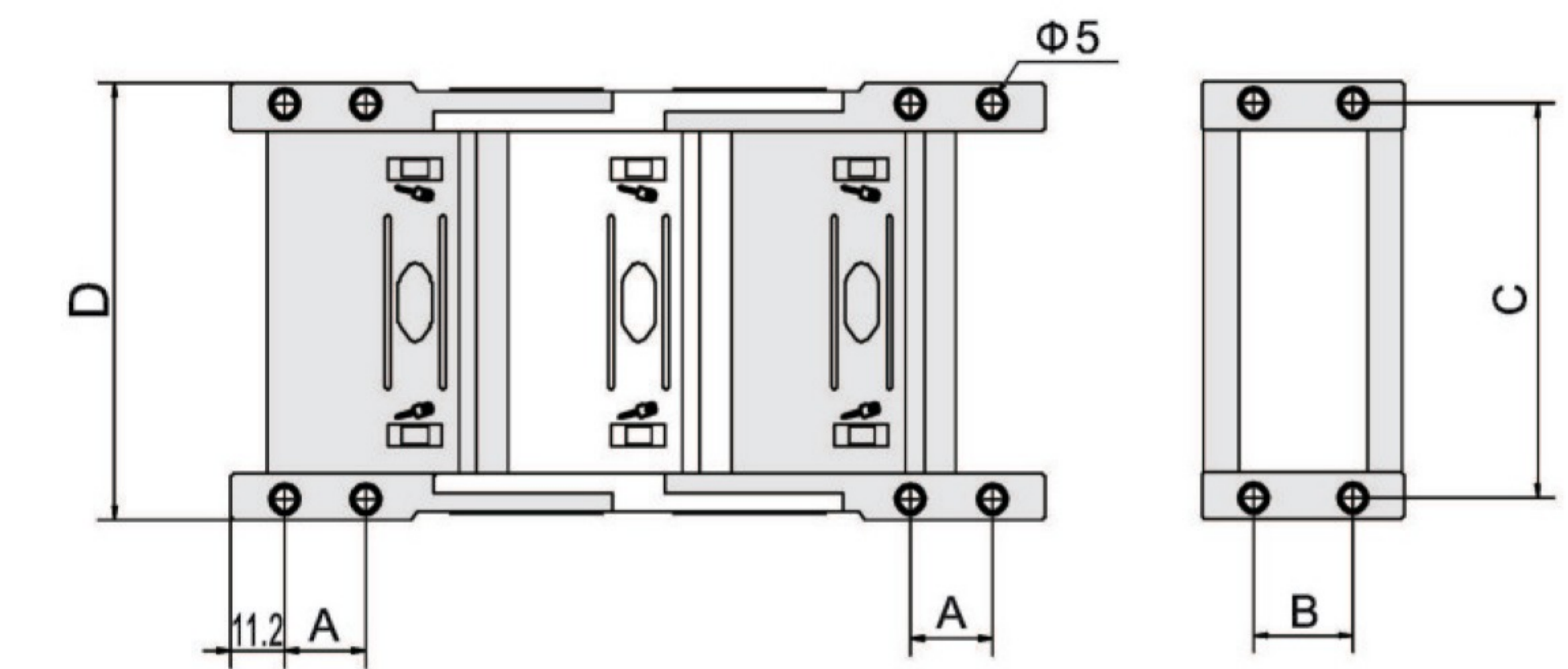

#### Bảng kích thước chi tiết

Mã	Hi	Bi	H	Ba	A	B	C	D	Khoảng cách lỗ	Giới hạn lỗ
H30	30	38	45	61	18	18	52	62	5	11.2
	30	50	45	73	18	18	64	74	5	11.2
	30	60	45	83	18	18	74	84	5	11.2
	30	75	45	98	18	18	89	99	5	11.2

### Dòng H35 - xích mở hai bên



#### Kích thước lắp ghép

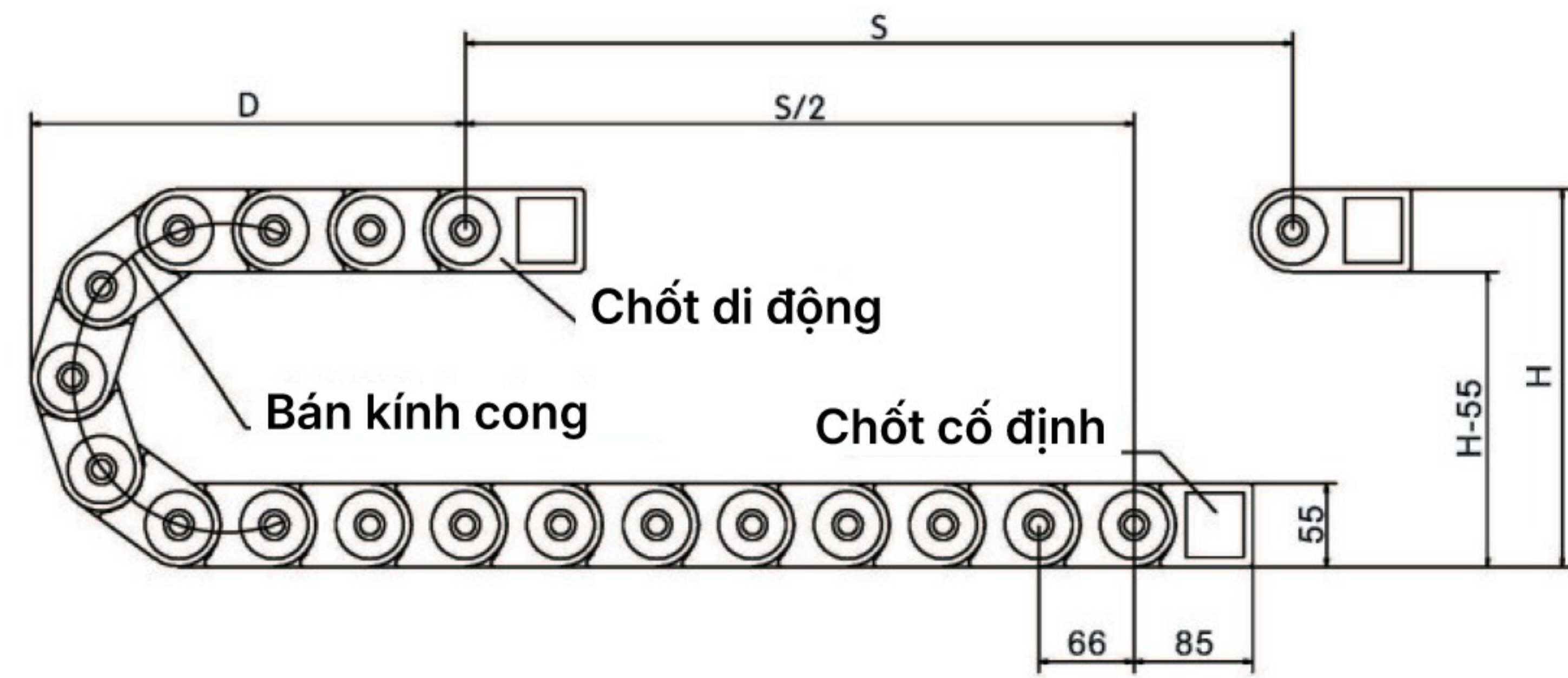

R	75	100	125	150	200
H	205	255	305	355	455
D	130	155	180	205	255
K	474	552	631	709	866

#### Tiết diện xích

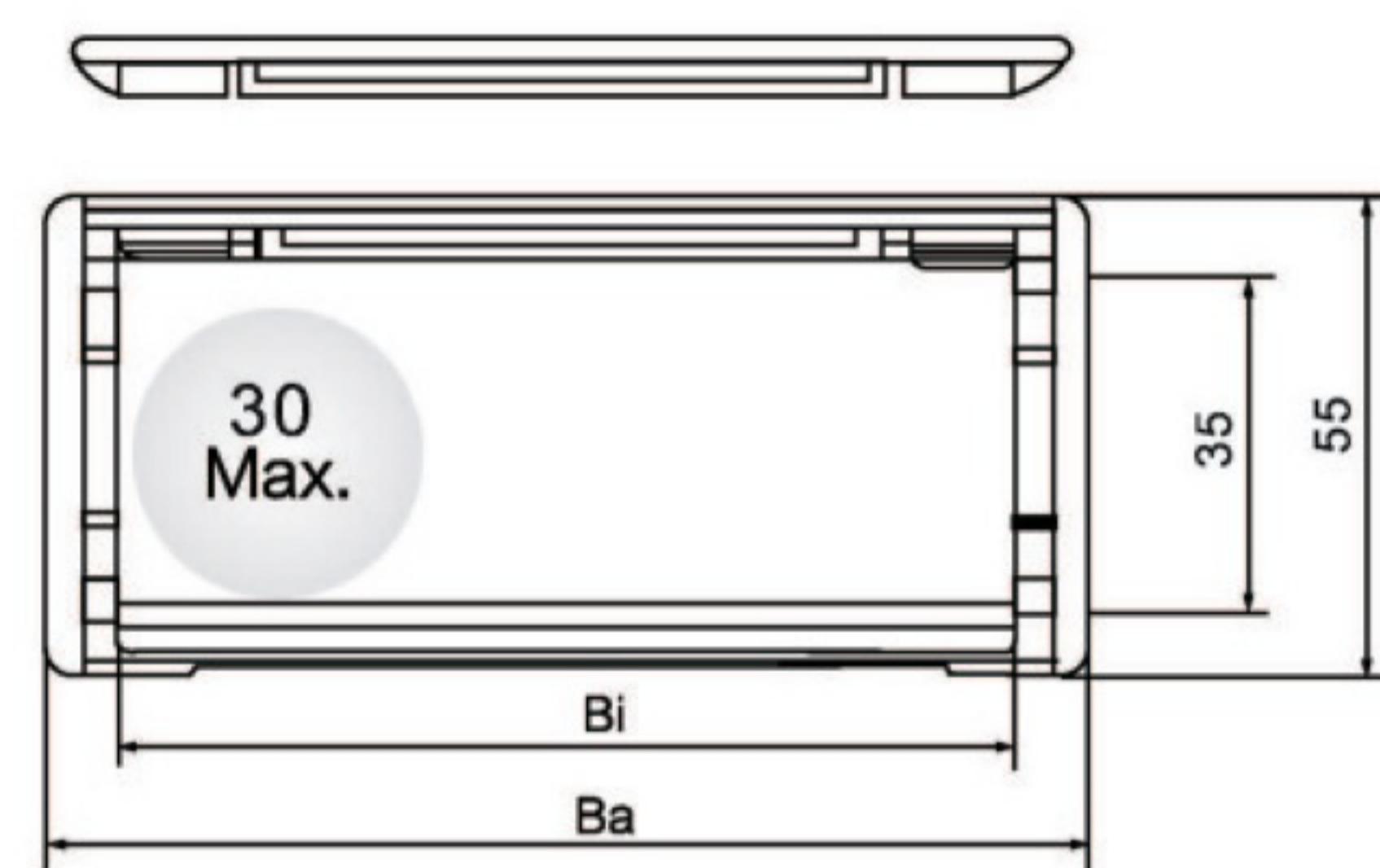

#### Chốt liên kết

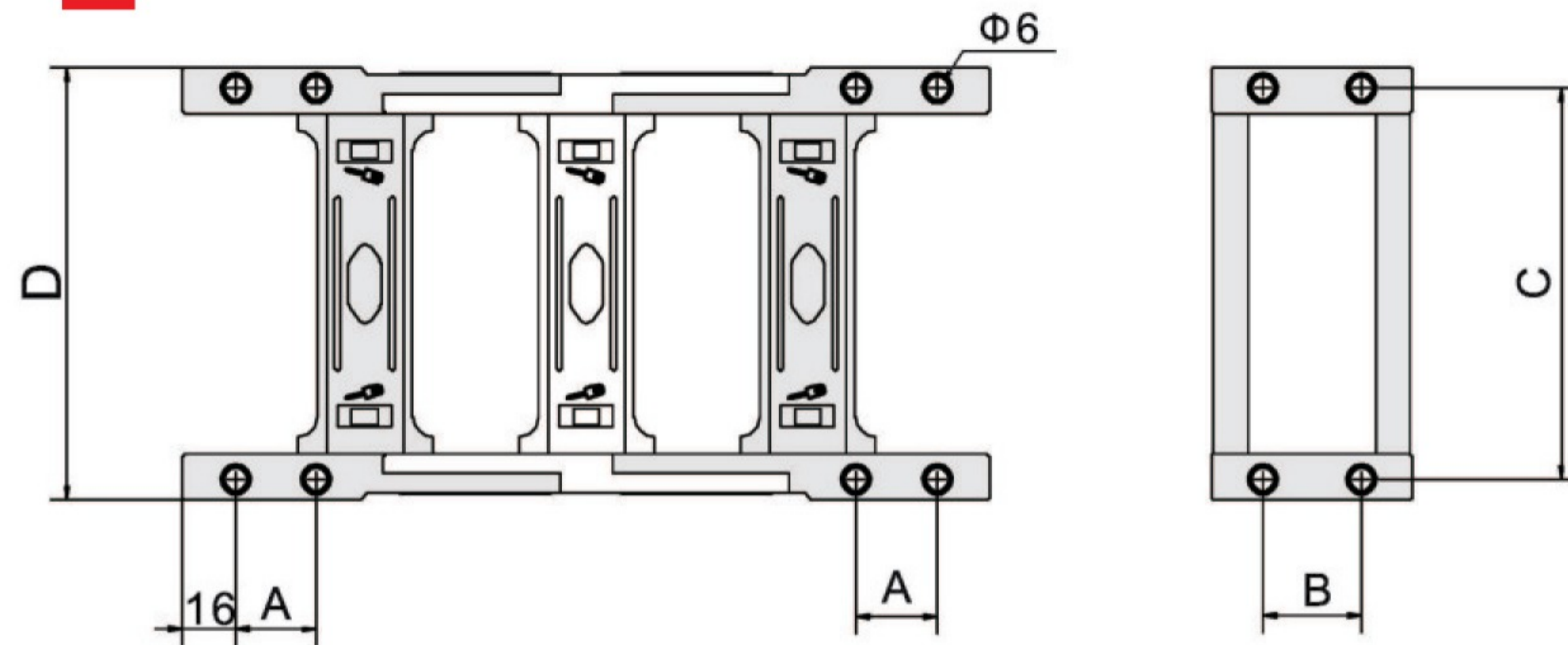

#### Bảng kích thước chi tiết

Mã	Hi	Bi	H	Ba	A	B	C	D	Khoảng cách lỗ	Giới hạn lỗ
H35	35	50	55	77	24	24	65	78	6	16
	35	60	55	87	24	24	75	88	6	16
	35	75	55	102	24	24	90	103	6	16
	35	90	55	117	24	24	106	118	6	16
	35	100	55	127	24	24	116	128	6	16
	35	125	55	152	24	24	141	153	6	16
	35	150	55	177	24	24	166	178	6	16
	35	175	55	202	24	24	191	203	6	16
	35	200	55	227	24	24	216	228	6	16
	35	250	55	277	24	24	266	278	6	16
35	300	55	327	24	24	316	328	6	16	

### Dòng H35 - xích đóng mở hai bên



#### Kích thước lắp ghép

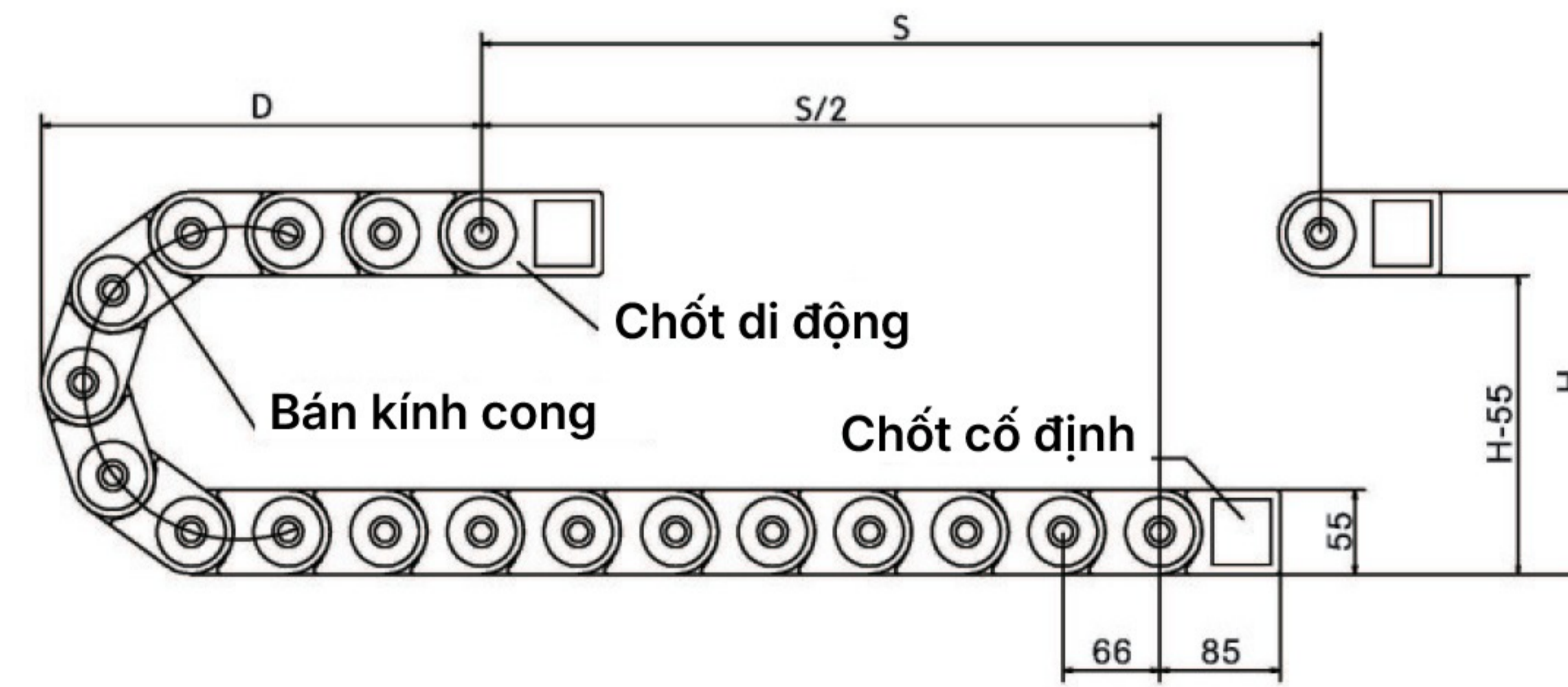

R	75	100	125	150	200
H	205	255	305	355	455
D	130	155	180	205	255
K	474	552	631	709	866

#### Tiết diện xích

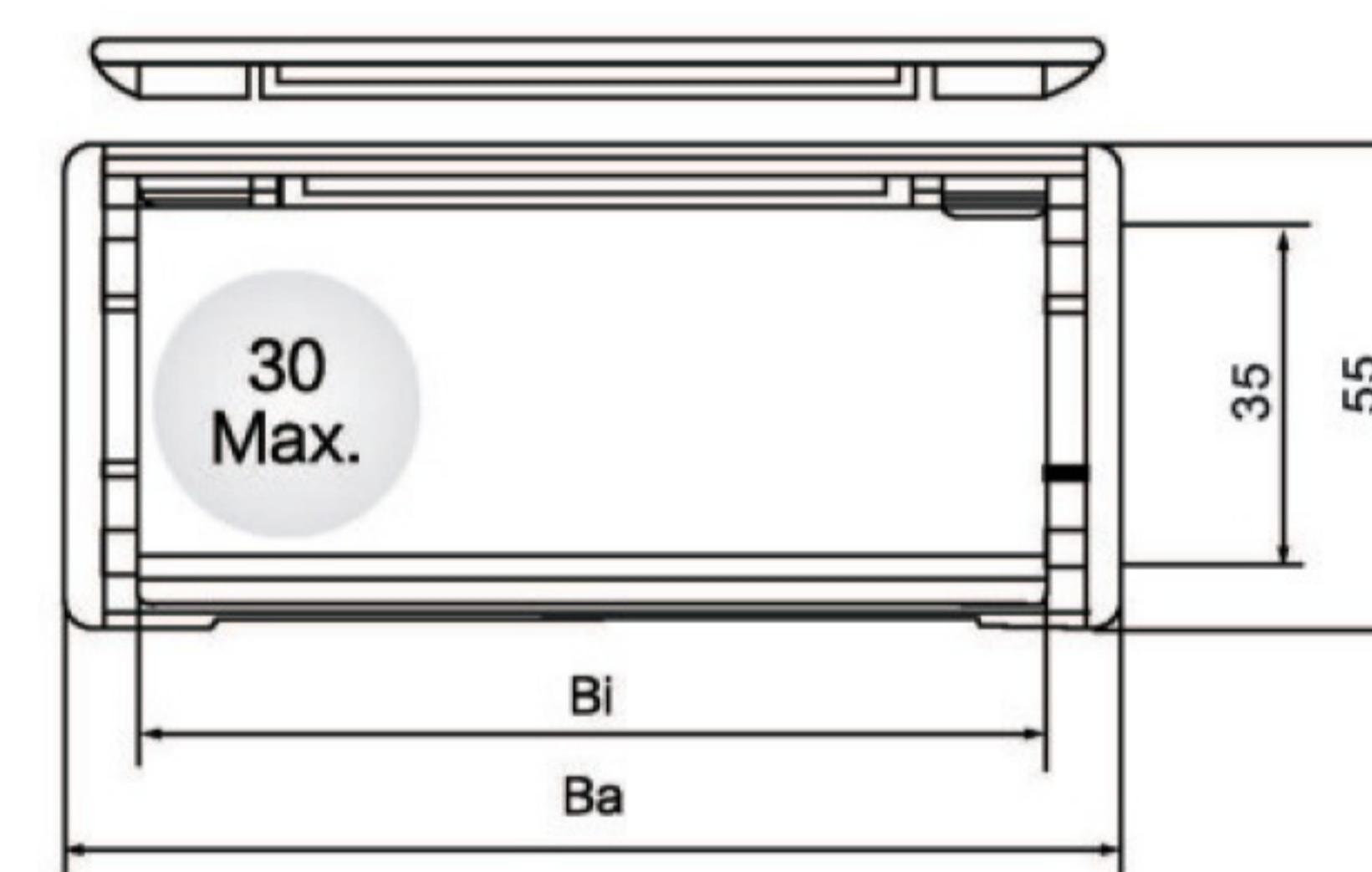

#### Chốt liên kết

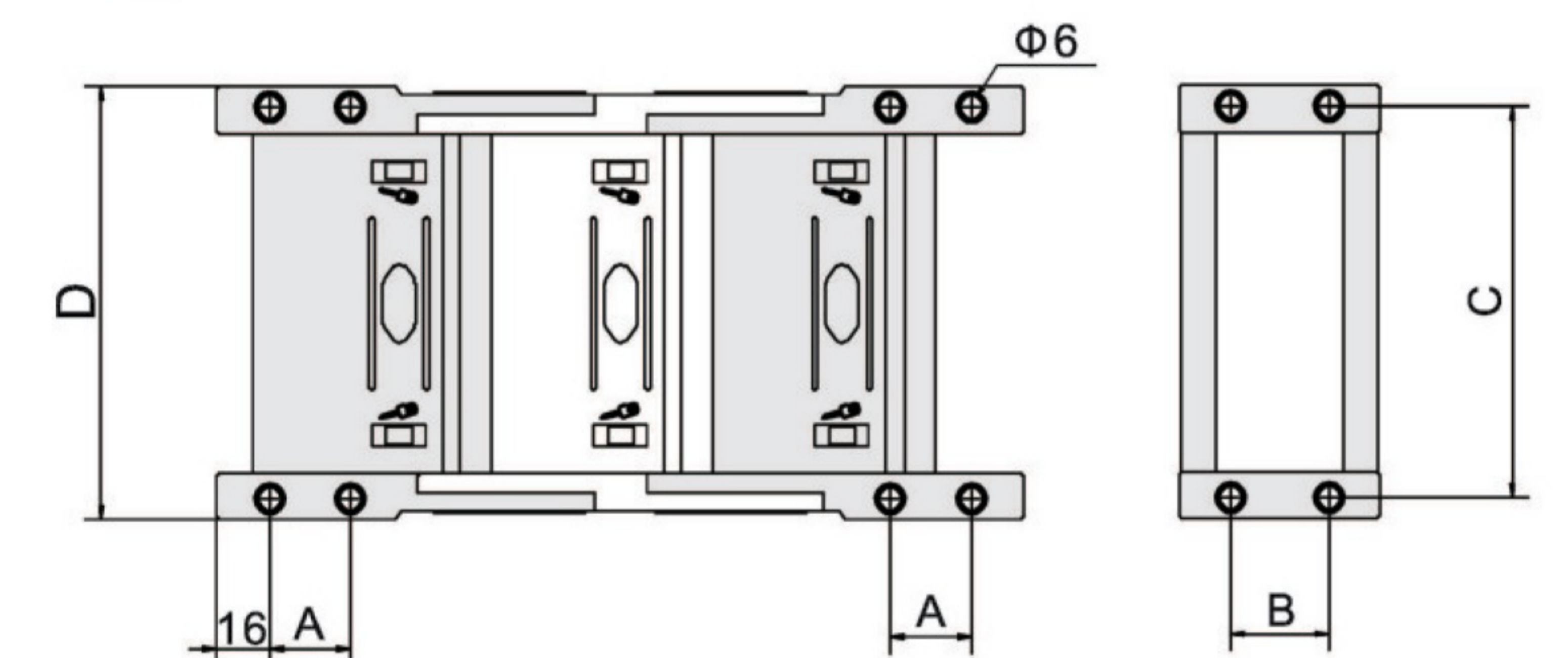

#### Bảng kích thước chi tiết

Mã	Hi	Bi	H	Ba	A	B	C	D	Khoảng cách lỗ	Giới hạn lỗ
H35	35	50	55	77	24	24	65	78	6	16
	35	75	55	102	24	24	90	103	6	16
	35	100	55	127	24	24	115	128	6	16
	35	125	55	152	24	24	141	153	6	16
	35	150	55	177	24	24	166	178	6	16

### Dòng H45 - xích mở hai bên

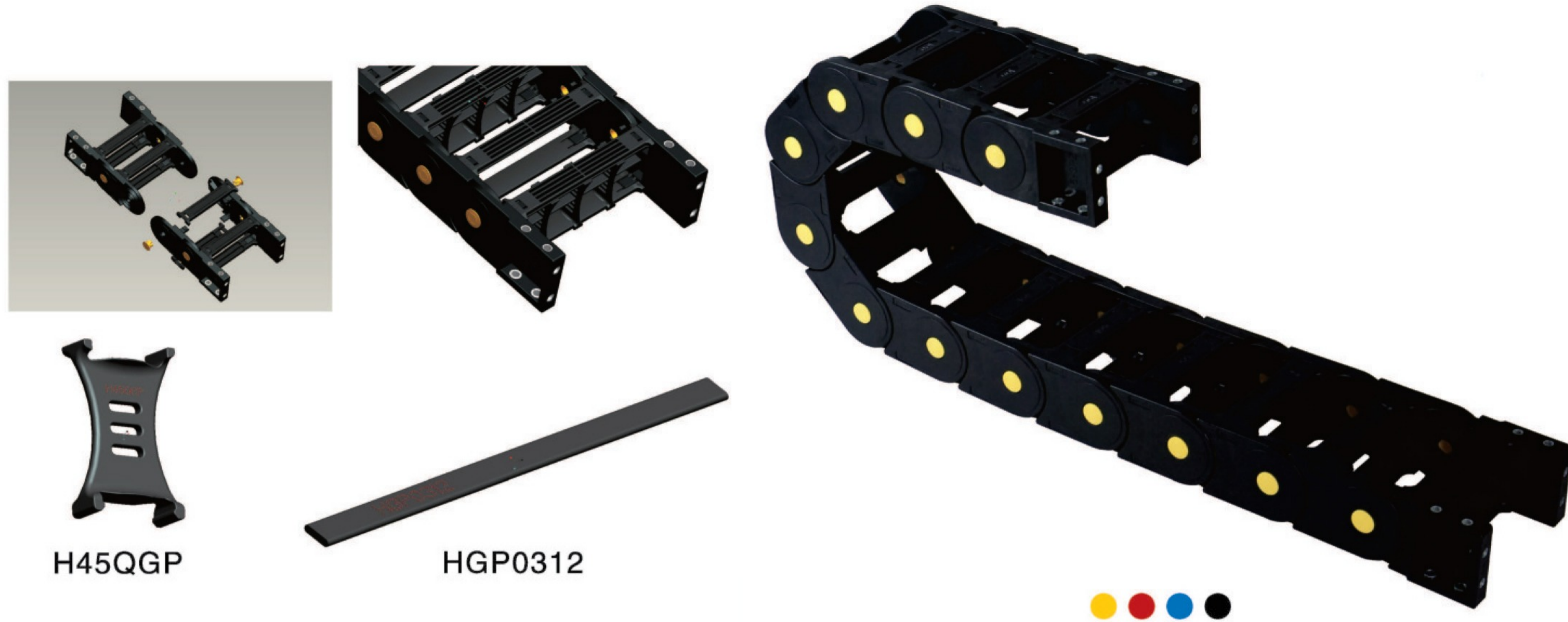

#### Kích thước lắp ghép

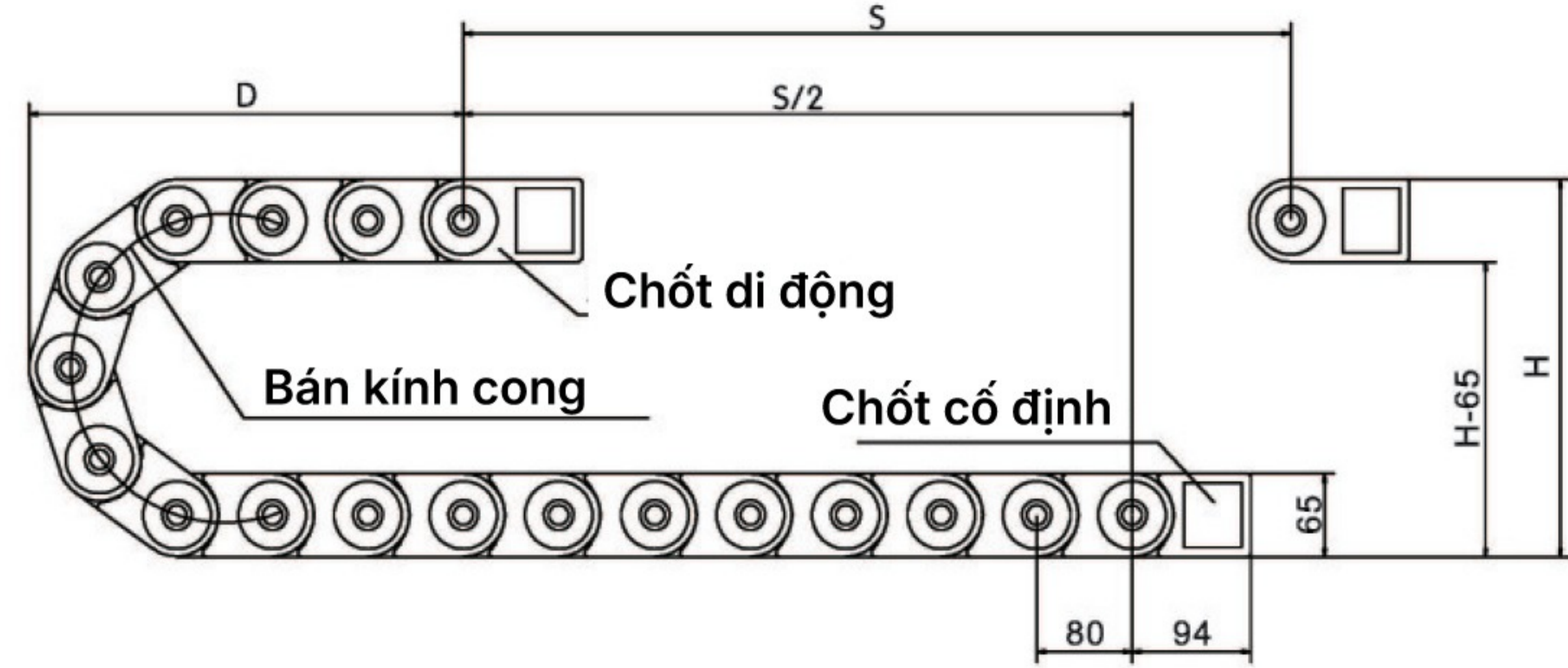

R	75	100	125	150	200	250
H	215	265	315	365	456	565
D	120	155	190	215	260	310
K	519	598	676	755	912	1069

#### Tiết diện xích

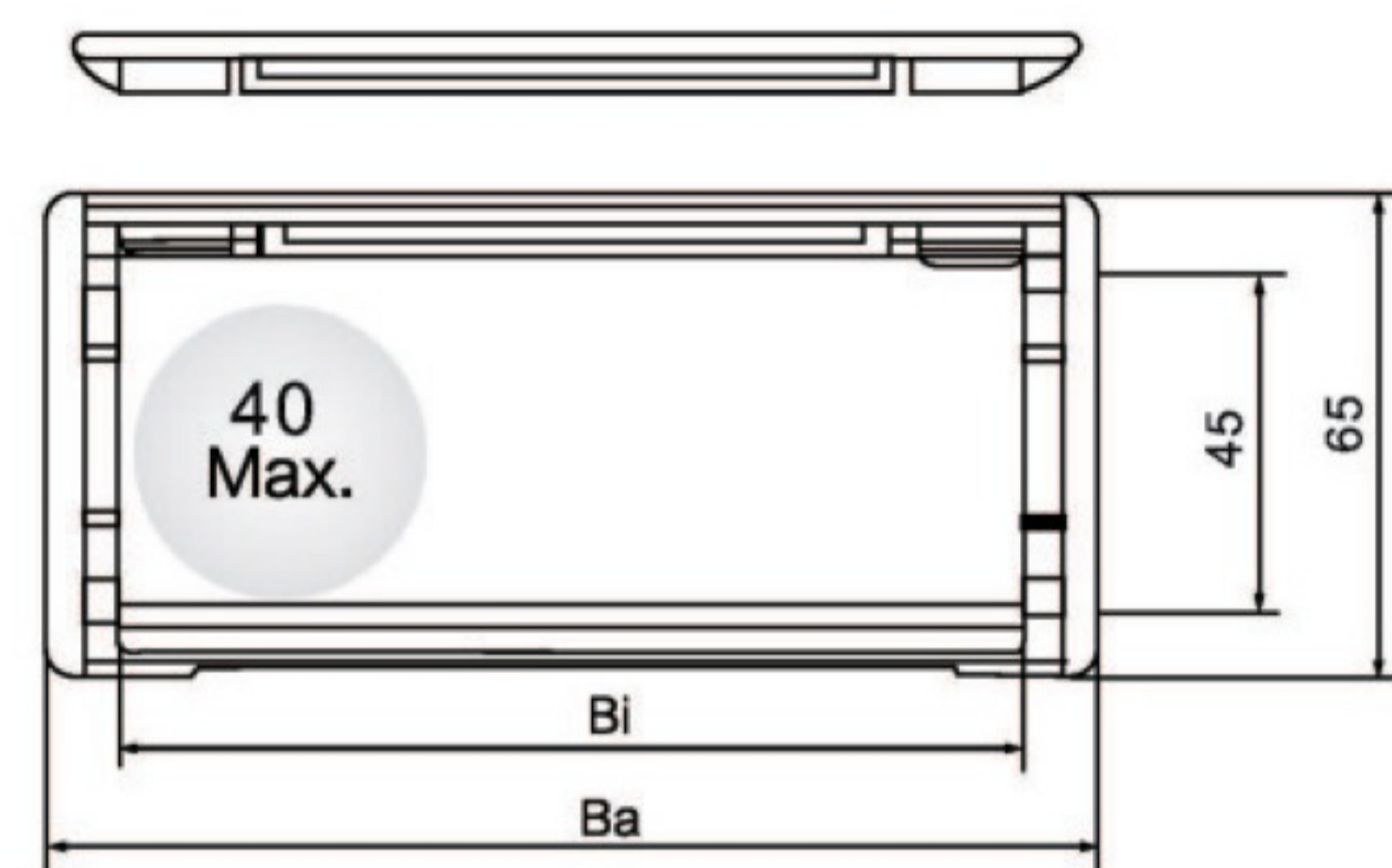

#### Chốt liên kết

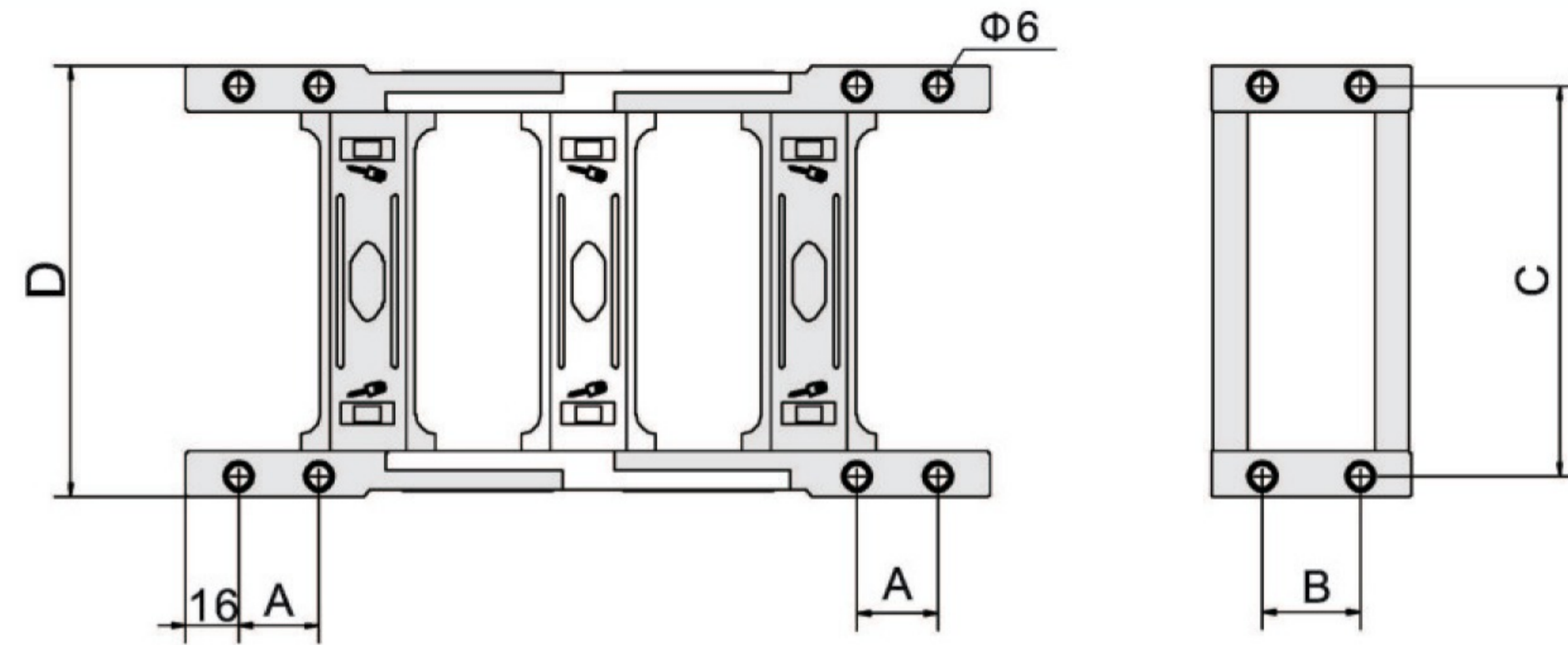

#### Bảng kích thước chi tiết

Mã	Hi	Bi	H	Ba	A	B	C	D	Khoảng cách lỗ	Giới hạn lỗ
H45	45	50	65	80	24	26	68	84	6	16
	45	60	65	90	24	26	78	94	6	16
	45	75	65	105	24	26	93	109	6	16
	45	90	65	120	24	26	109	124	6	16
	45	100	65	130	24	26	119	134	6	16
	45	125	65	155	24	26	144	159	6	16
	45	150	65	180	24	26	169	184	6	16
	45	175	65	205	24	26	194	209	6	16
	45	200	65	230	24	26	219	234	6	16
	45	250	65	280	24	26	269	284	6	16
45	300	65	330	24	26	319	334	6	16	

### Dòng H45 - xích đóng mở hai bên



#### Kích thước lắp ghép

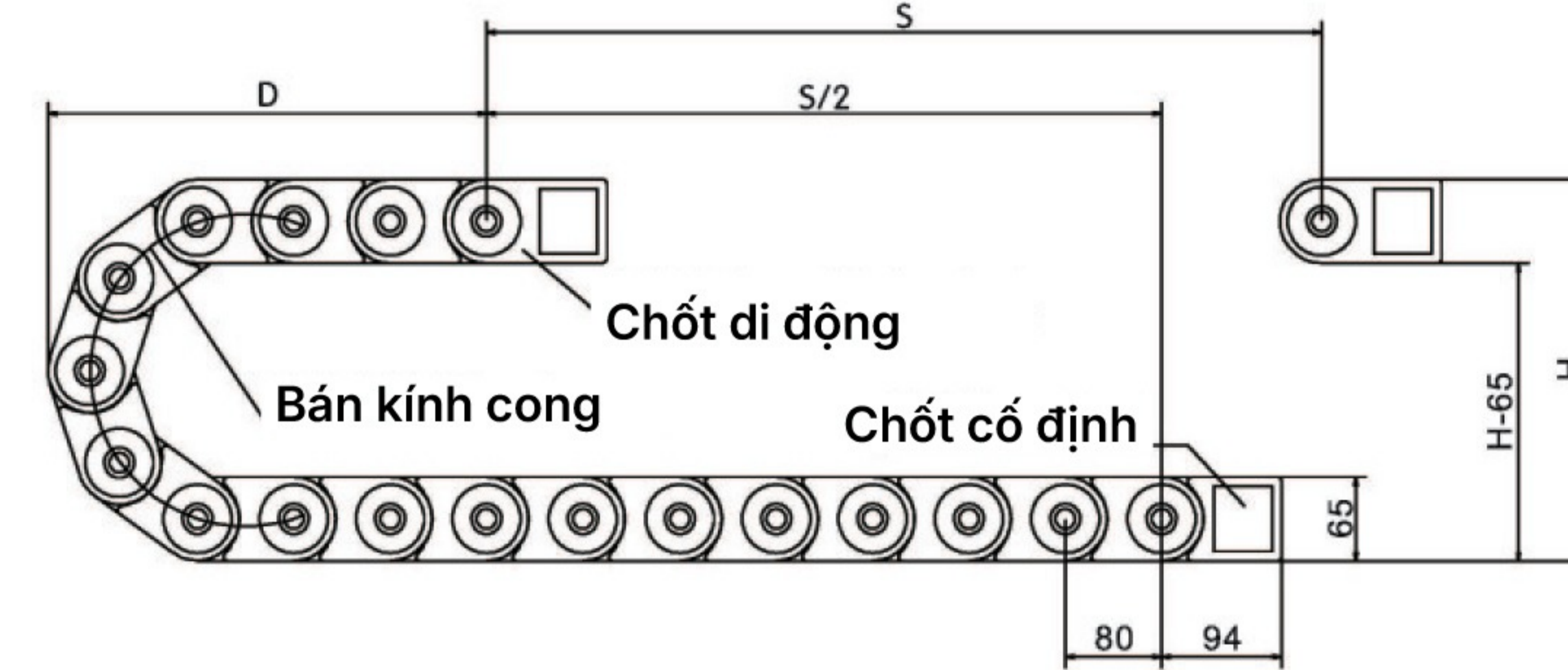

R	100	125	150	200	250*
H	265	315	365	456	565
D	155	190	215	260	310
K	598	676	755	912	1069

#### Tiết diện xích

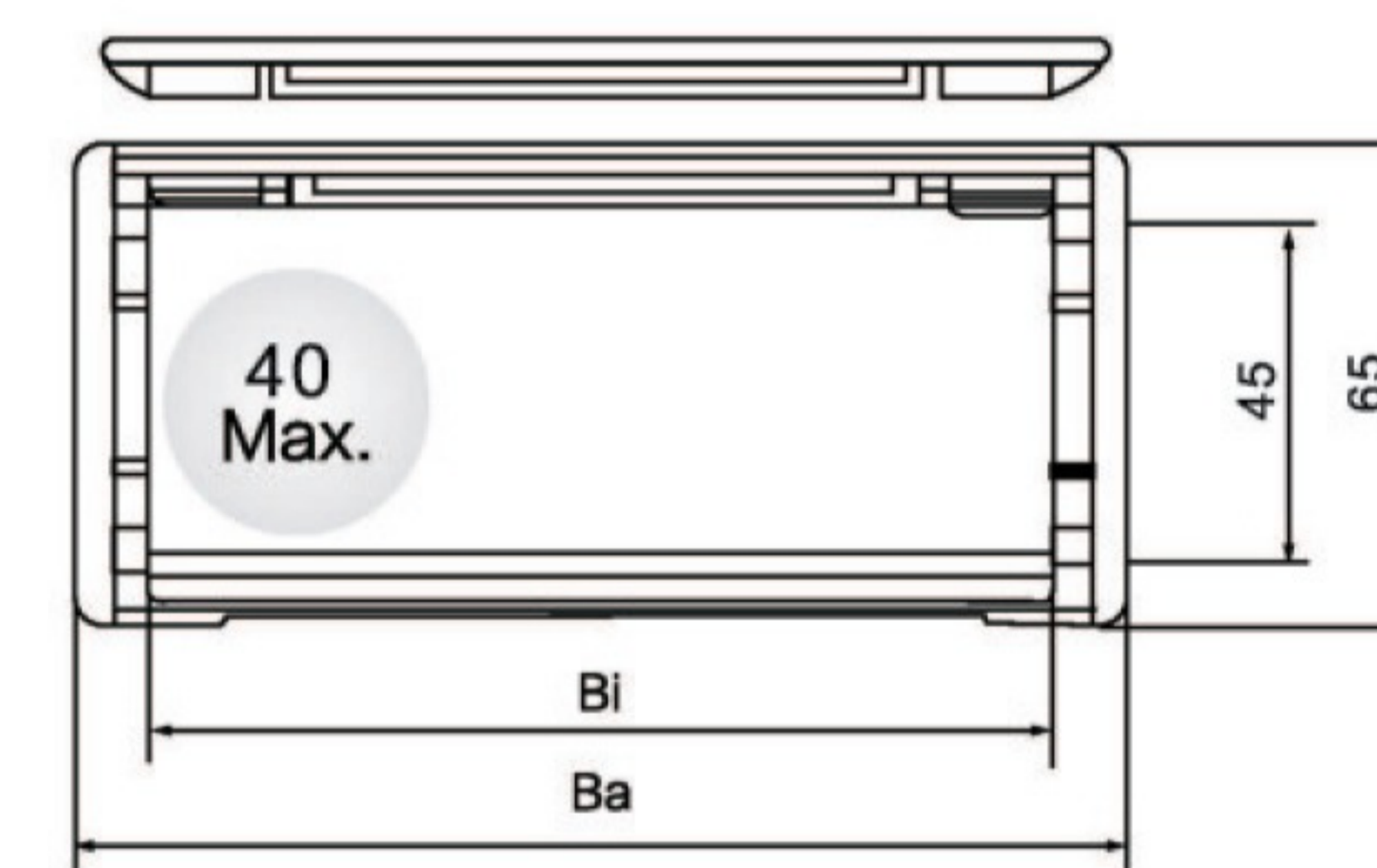

#### Chốt liên kết

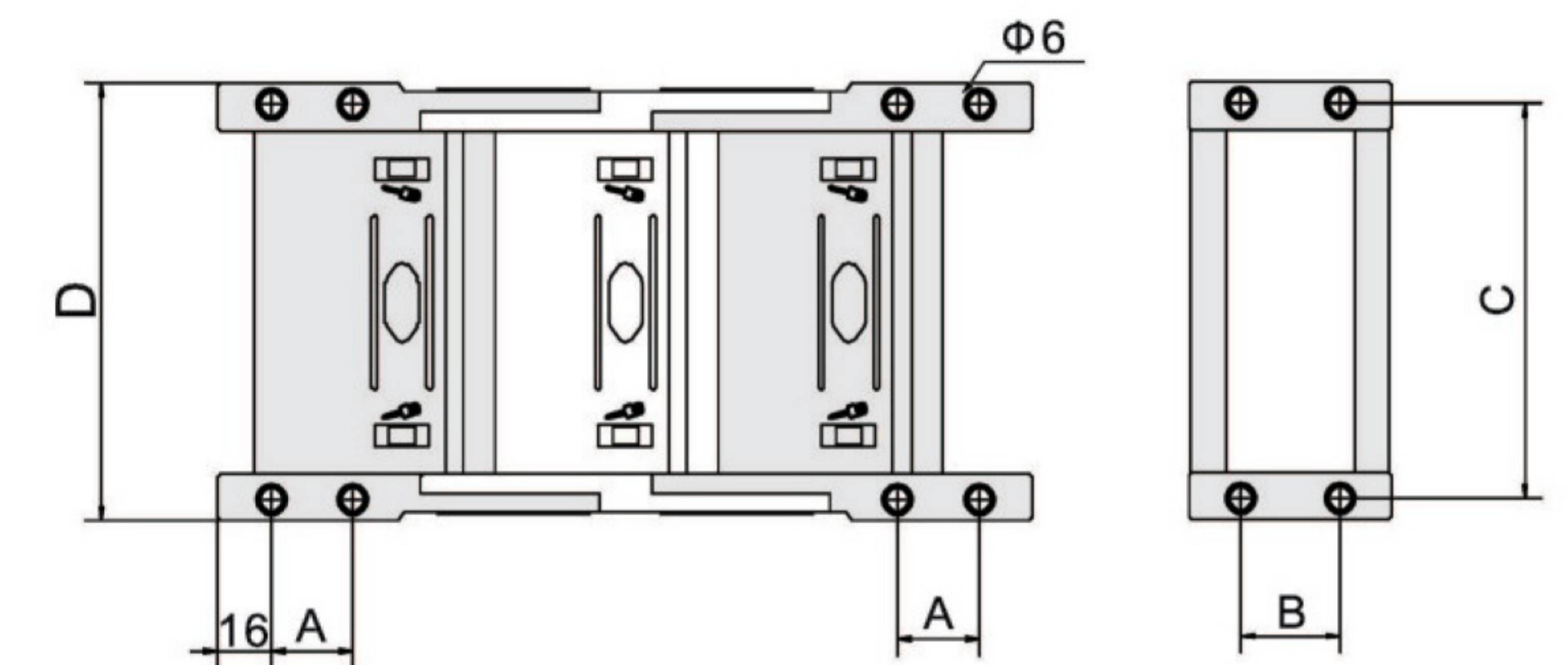

#### Bảng kích thước chi tiết

Mã	Hi	Bi	H	Ba	A	B	C	D	Khoảng cách lỗ	Giới hạn lỗ
H45	45	50	65	80	24	26	68	84	6	16
	45	75	65	105	24	26	93	109	6	16
	45	100	65	130	24	26	118	134	6	16
	45	125	65	155	24	26	144	159	6	16
	45	150	65	180	24	26	169	184	6	16
	45	175	65	205	24	26	194	209	6	16
	45	200	65	230	24	26	219	234	6	16

**Dòng H55 - xích mở hai bên**

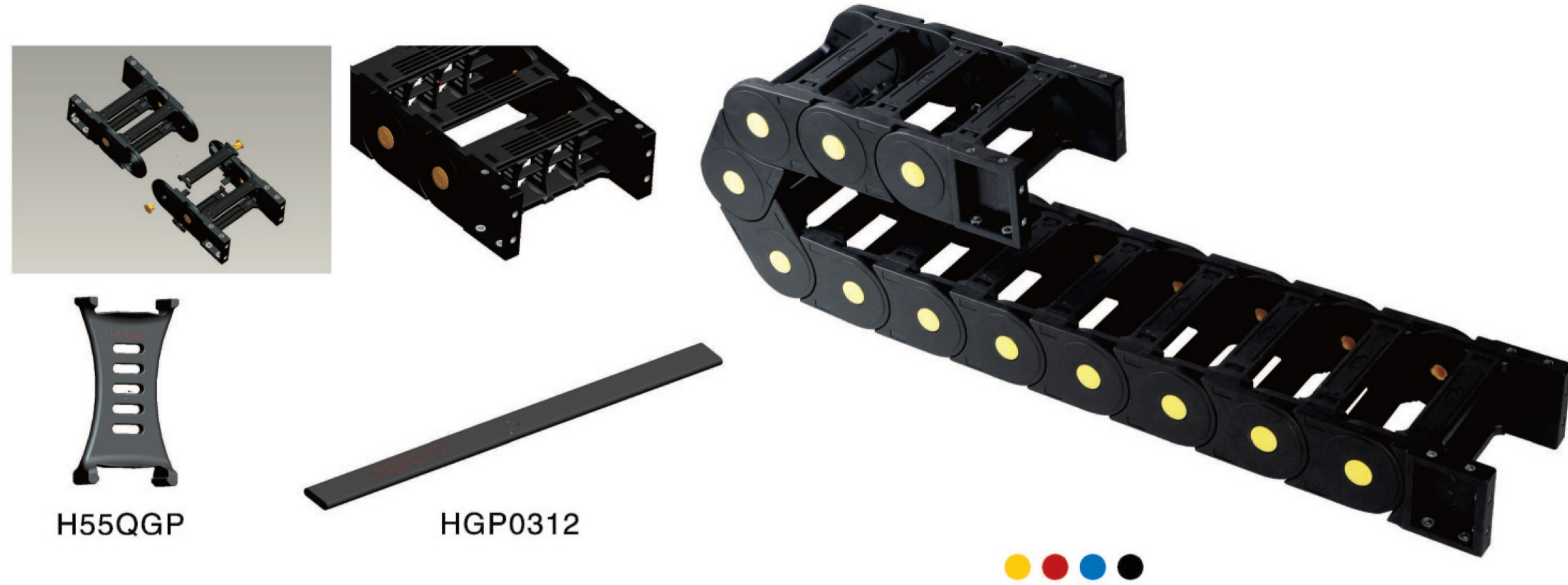

**Kích thước lắp ghép**

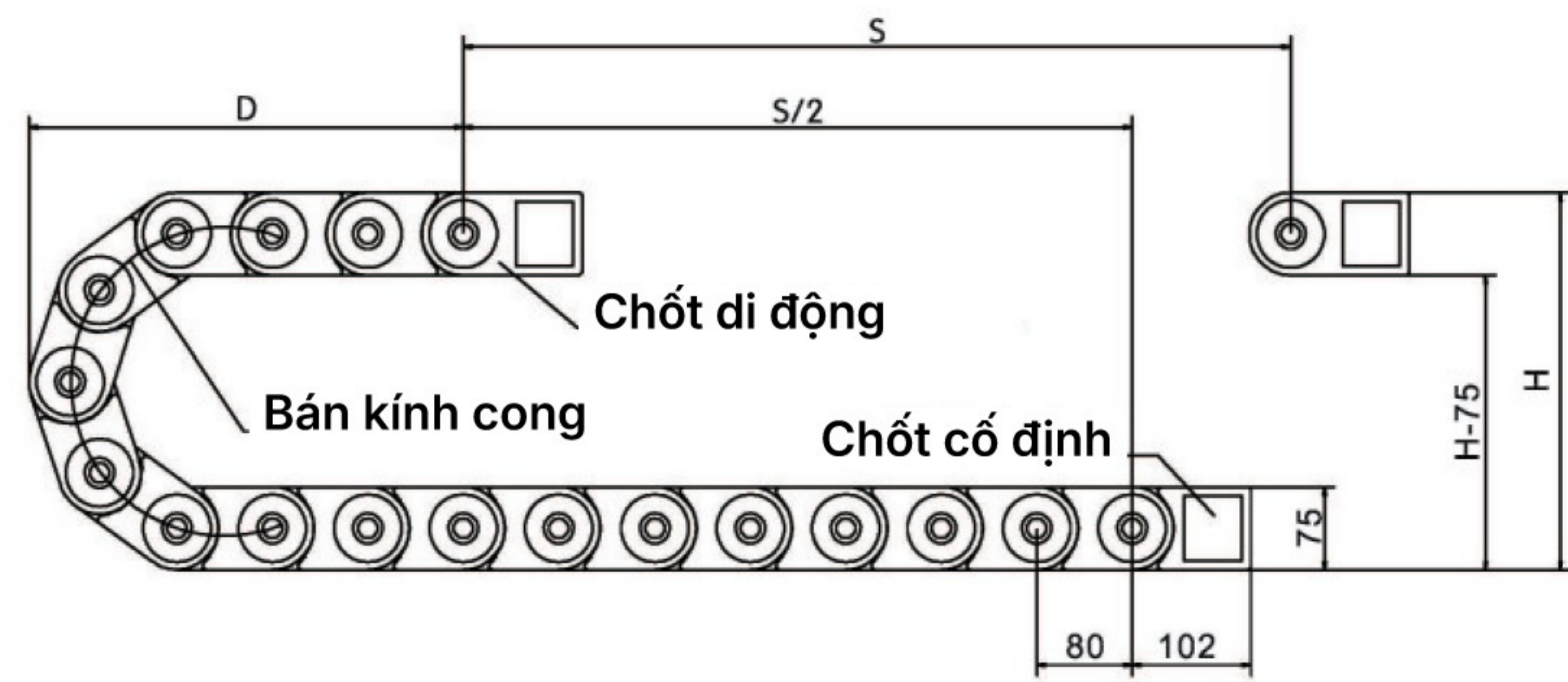

R	75	100	125	150	200	300*
H	225	275	325	375	475	675
D	160	180	195	235	300	400
K	551	629	708	786	943	1257

**Tiết diện xích**

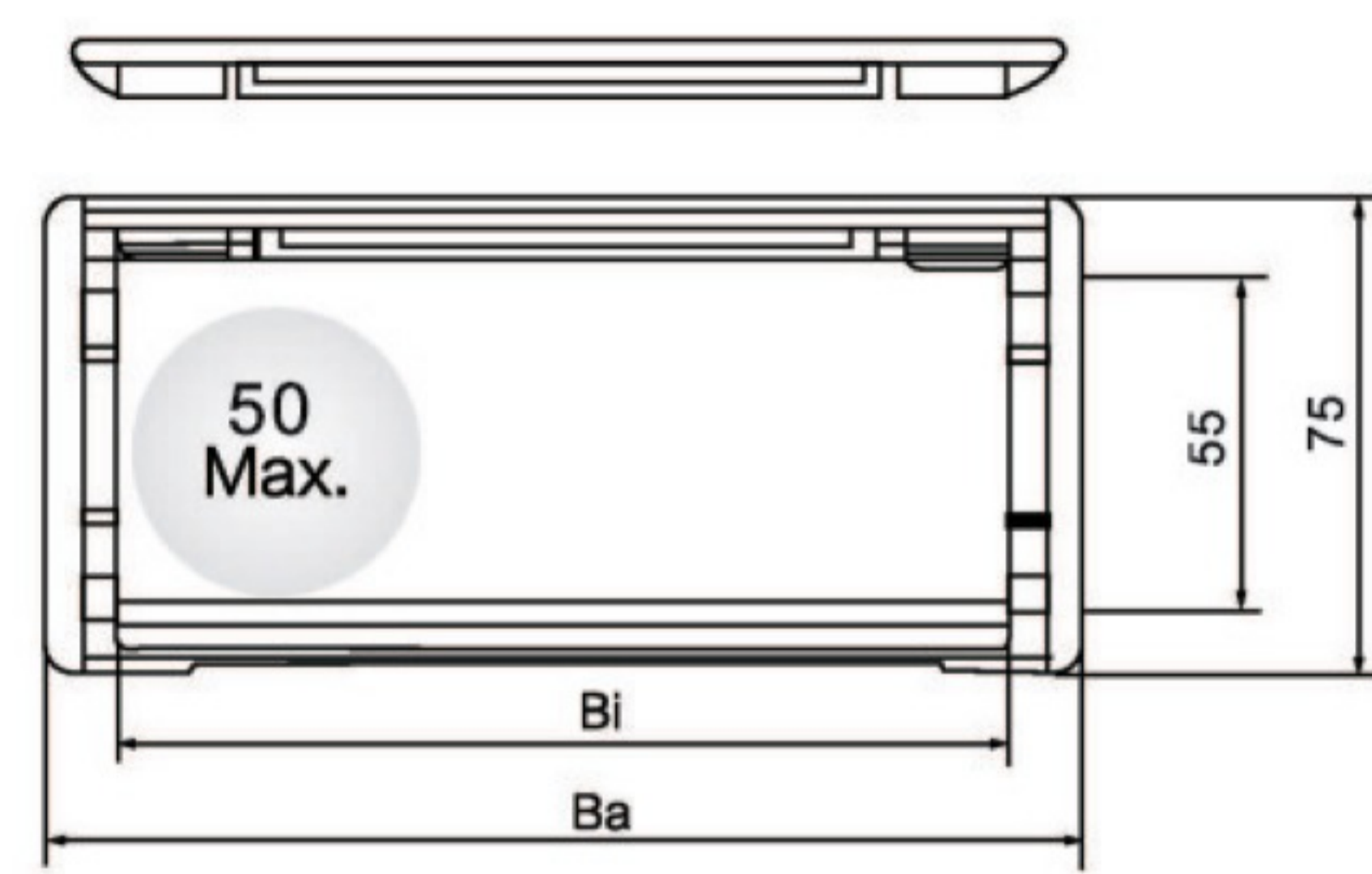

**Chốt liên kết**

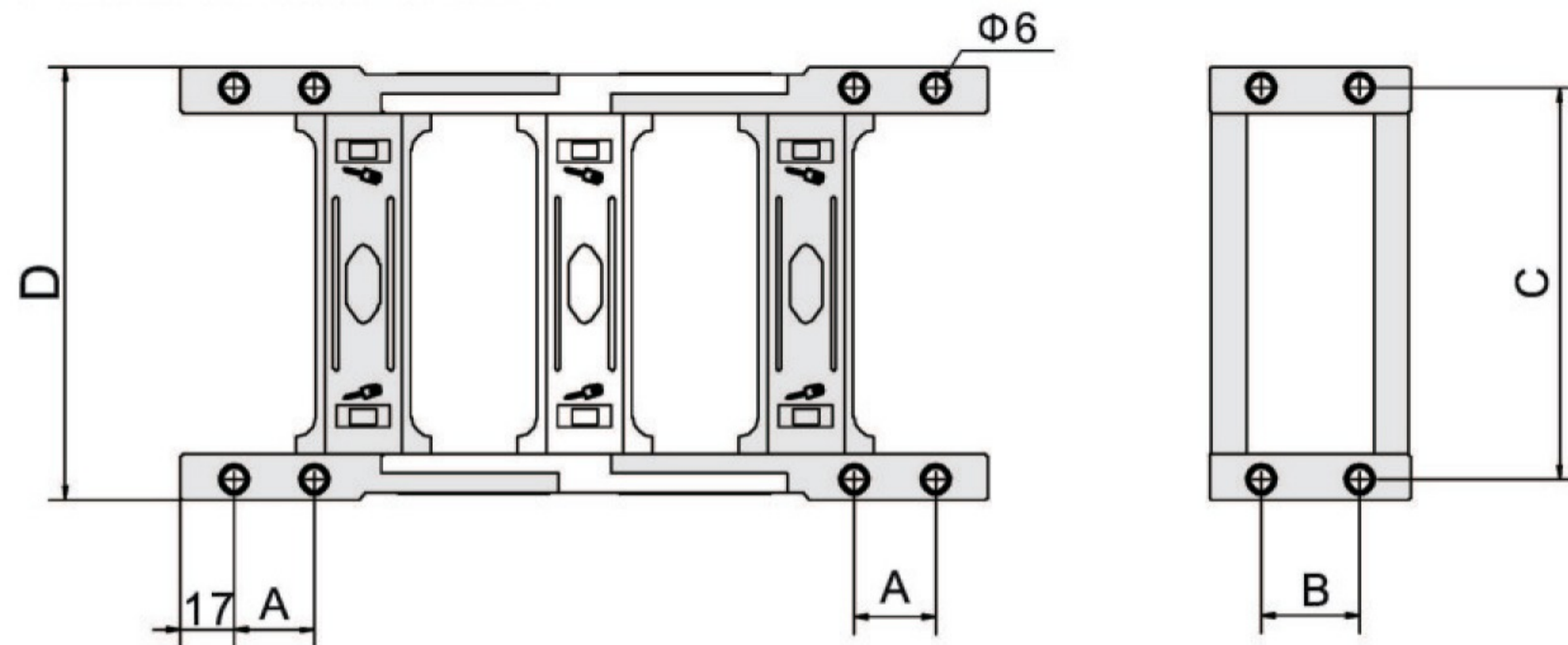

**Bảng kích thước chi tiết**

Mã	Hi	Bi	H	Ba	A	B	C	D	Khoảng cách lỗ	Giới hạn lỗ
H55	55	50	75	83	30	30	69.5	85	6	17
	55	60	75	93	30	30	79.5	95	6	17
	55	75	75	108	30	30	94.5	110	6	17
	55	90	75	124	30	30	110.5	126	6	17
	55	100	75	134	30	30	120.5	136	6	17
	55	125	75	159	30	30	145.5	161	6	17
	55	150	75	184	30	30	170.5	186	6	17
	55	175	75	209	30	30	195.5	211	6	17
	55	200	75	234	30	30	210.5	236	6	17
	55	250	75	284	30	30	260.5	286	6	17
55	300	75	334	30	30	310.5	336	6	17	

**Dòng H55 - xích đóng mở hai bên**

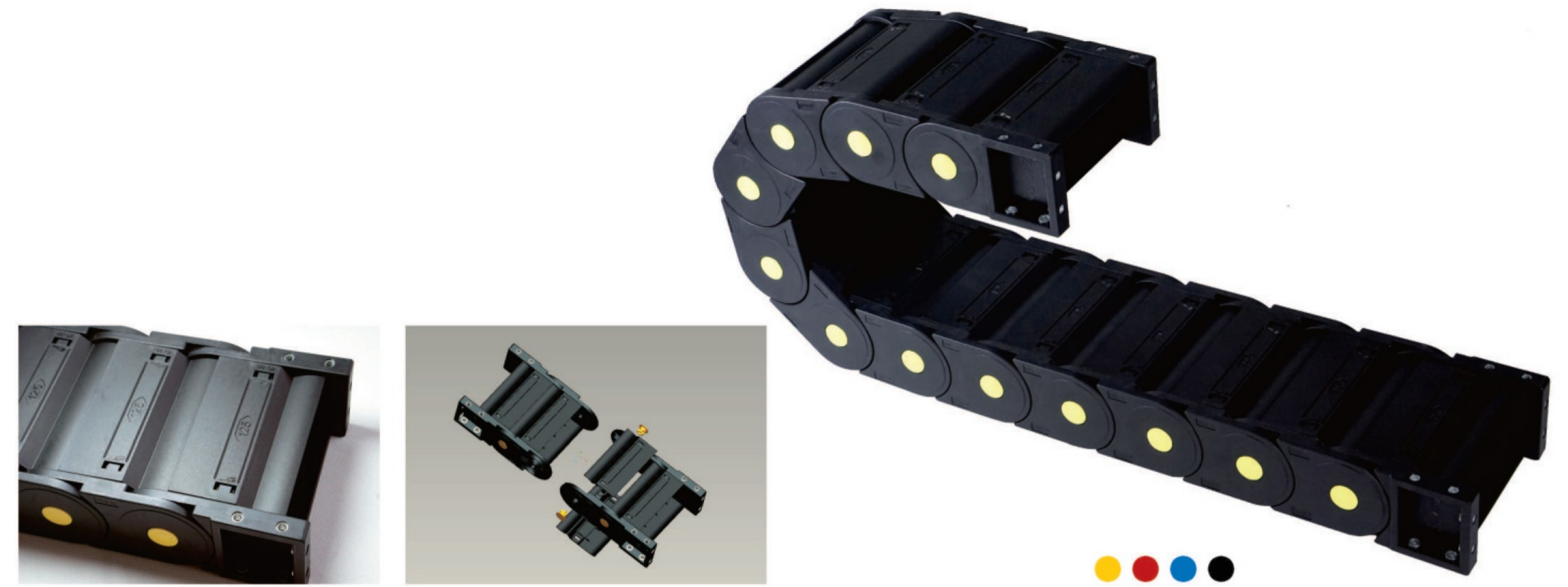

**Kích thước lắp ghép**

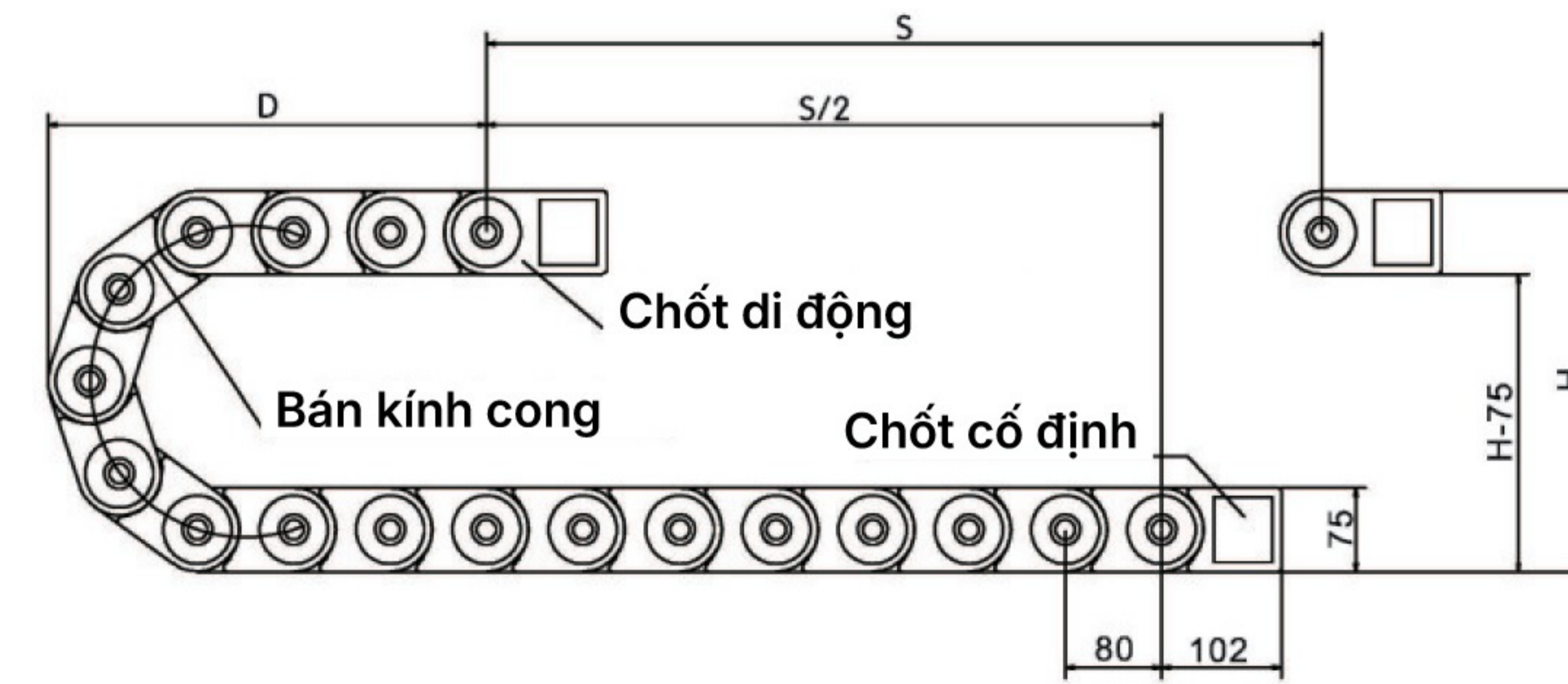

R	100	125	150	200	250*	300*
H	275	325	375	475	575	675
D	180	195	235	300	300	400
K	629	708	786	943	1100	1257

**Tiết diện xích**

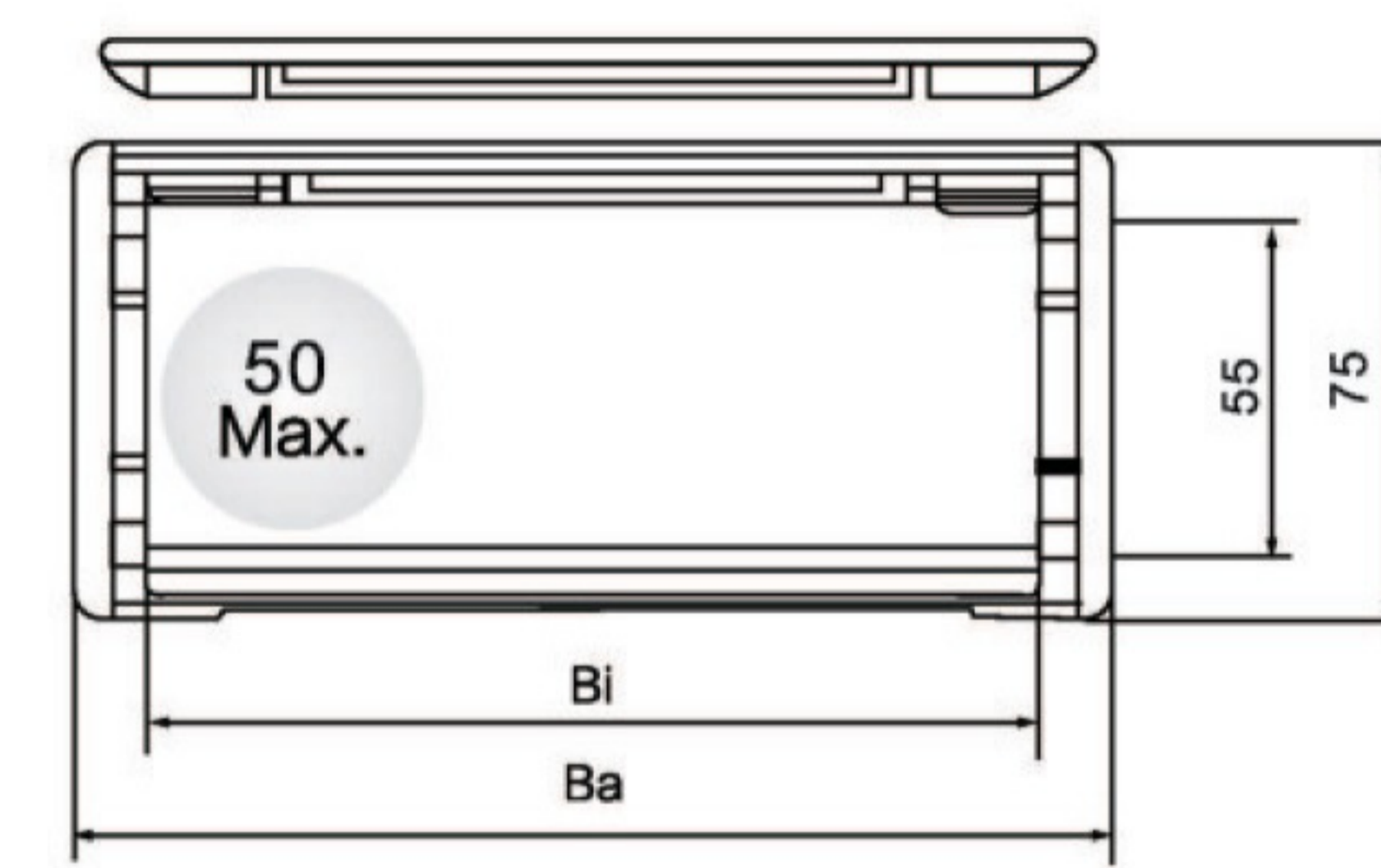

**Chốt liên kết**

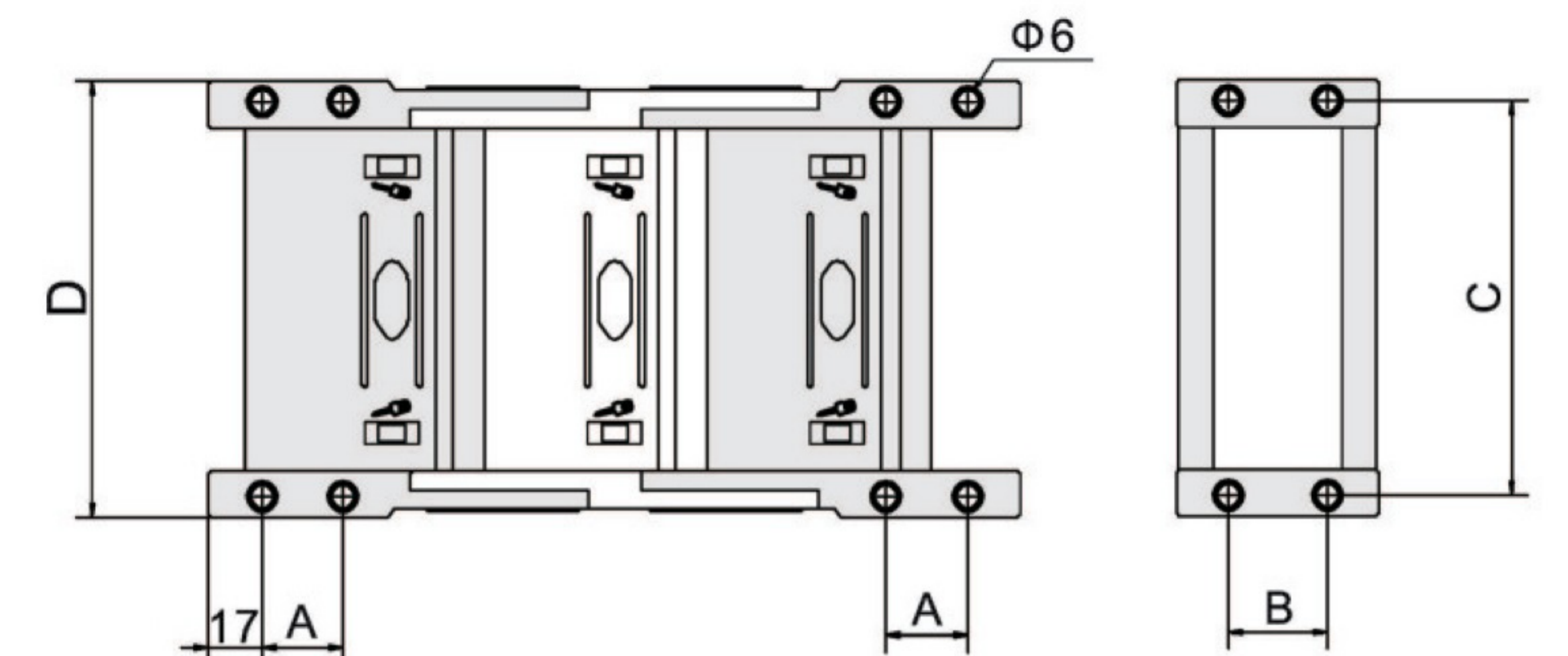

**Bảng kích thước chi tiết**

Mã	Hi	Bi	H	Ba	A	B	C	D	Khoảng cách lỗ	Giới hạn lỗ
H55	55	50	75	83	30	30	69.5	85	6	17
	55	75	75	108	30	30	94.5	110	6	17
	55	100	75	133	30	30	119.5	135	6	17
	55	125	75	159	30	30	145.5	161	6	17
	55	150	75	184	30	30	170.5	186	6	17
	55	175	75	209	30	30	195.5	211	6	17
	55	200	75	234	30	30	220.5	236	6	17

### Dòng H65 - xích mở hai bên



#### Kích thước lắp ghép

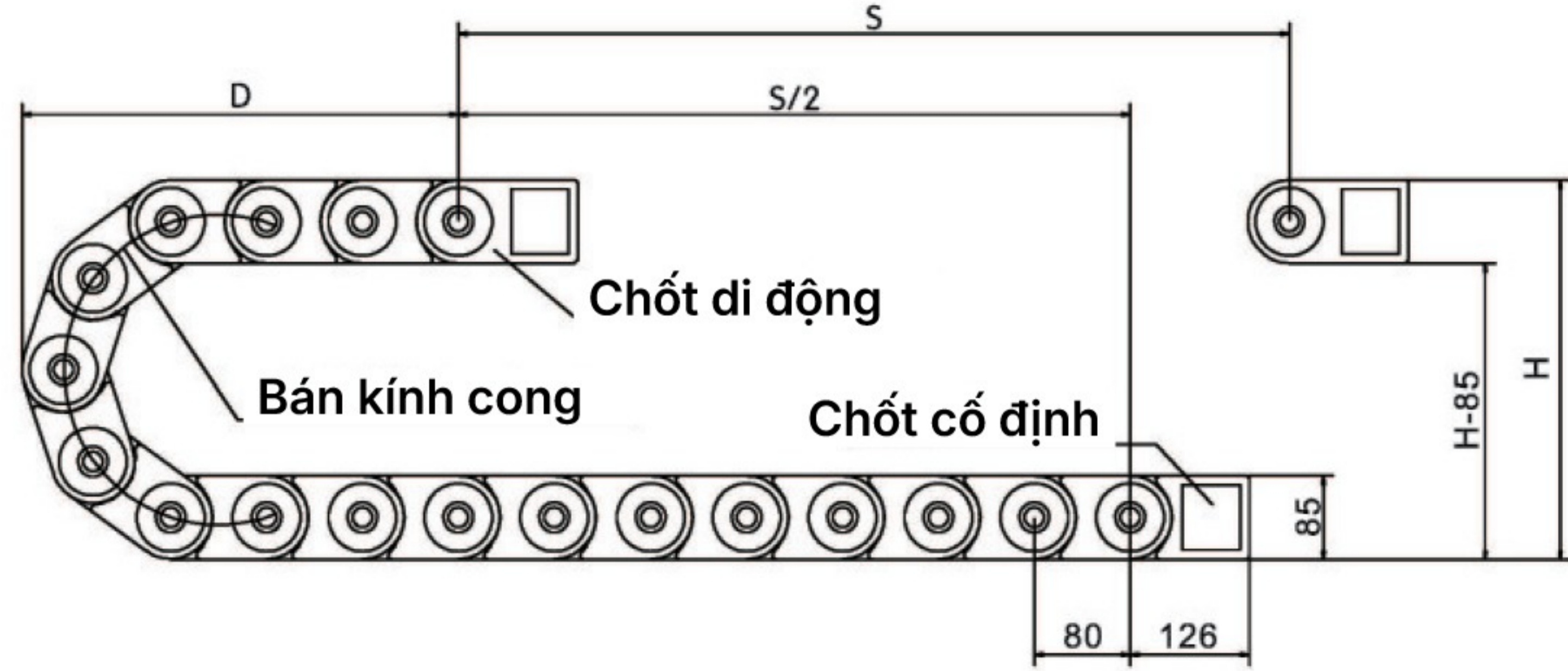

R	125	150	200	250	300	350
H	335	385	485	585	685	785
D	200	220	270	325	365	415
K	739	818	975	1132	1288	1400

#### Tiết diện xích

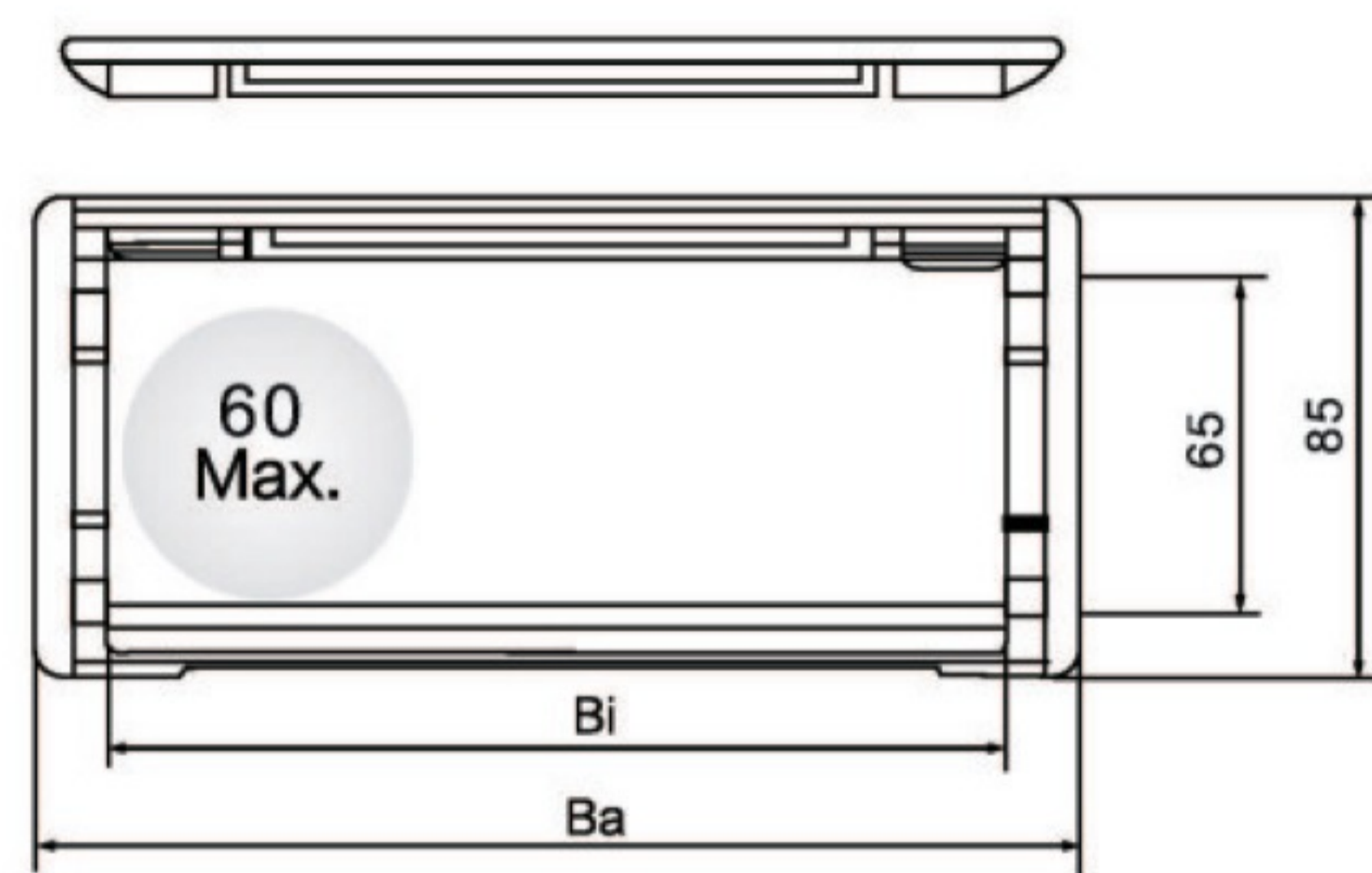

#### Chốt liên kết

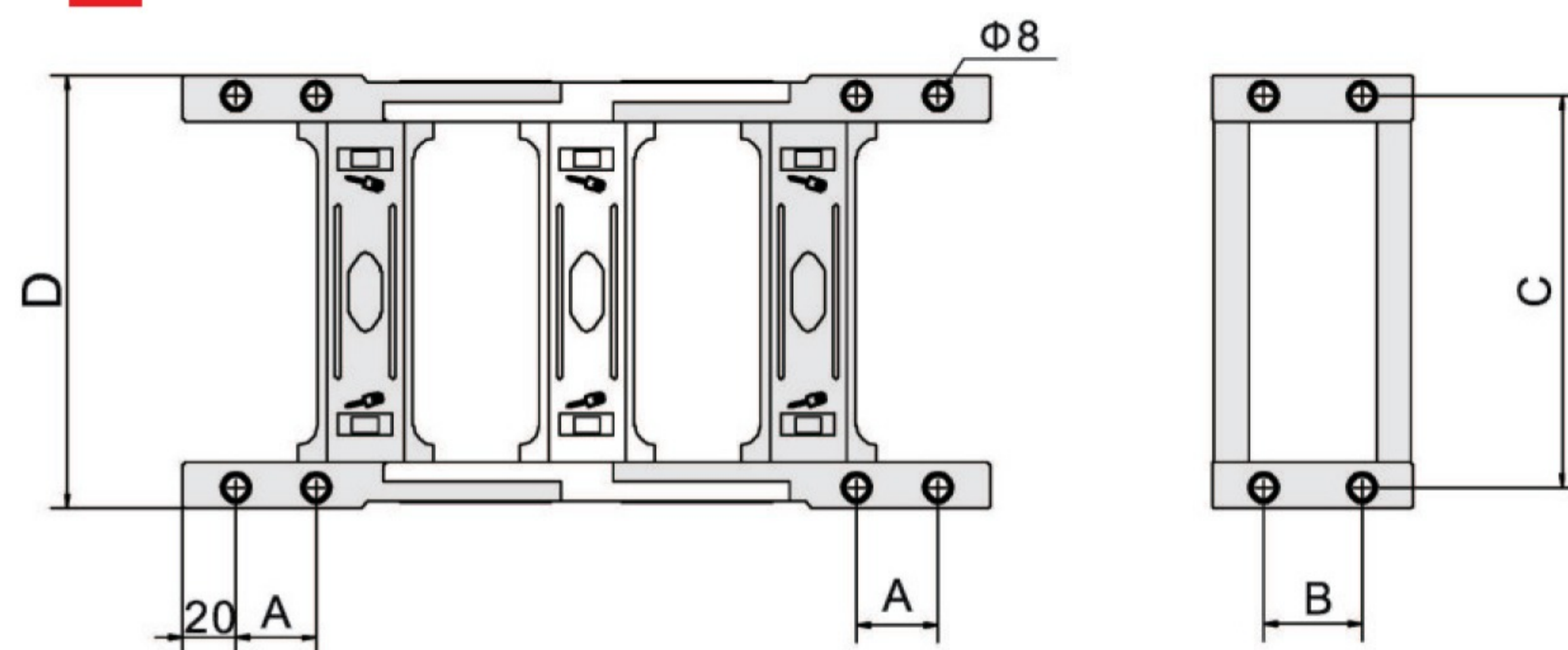

#### Bảng kích thước chi tiết

Mã	Hi	Bi	H	Ba	A	B	C	D	Khoảng cách lỗ	Giới hạn lỗ
H65	65	50	85	86	35	45	72	92	8	20
	65	60	85	96	35	45	82	102	8	20
	65	75	85	111	35	45	97	117	8	20
	65	90	85	127	35	45	113	133	8	20
	65	100	85	137	35	45	123	143	8	20
	65	125	85	162	35	45	148	168	8	20
	65	150	85	187	35	45	173	193	8	20
	65	175	85	212	35	45	198	218	8	20
	65	200	85	237	35	45	223	243	8	20
	65	250	85	287	35	45	273	293	8	20
65	300	85	337	35	45	323	343	8	20	

### Dòng H65 - xích đóng mở hai bên

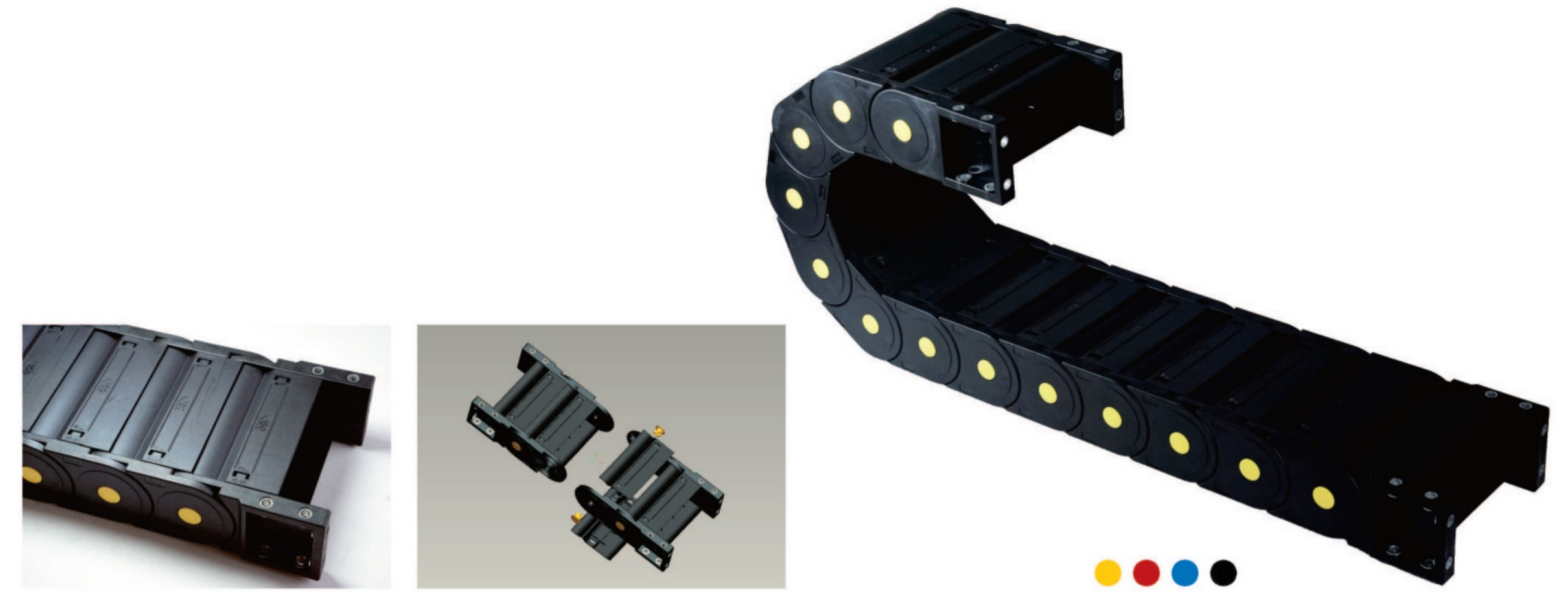

#### Kích thước lắp ghép

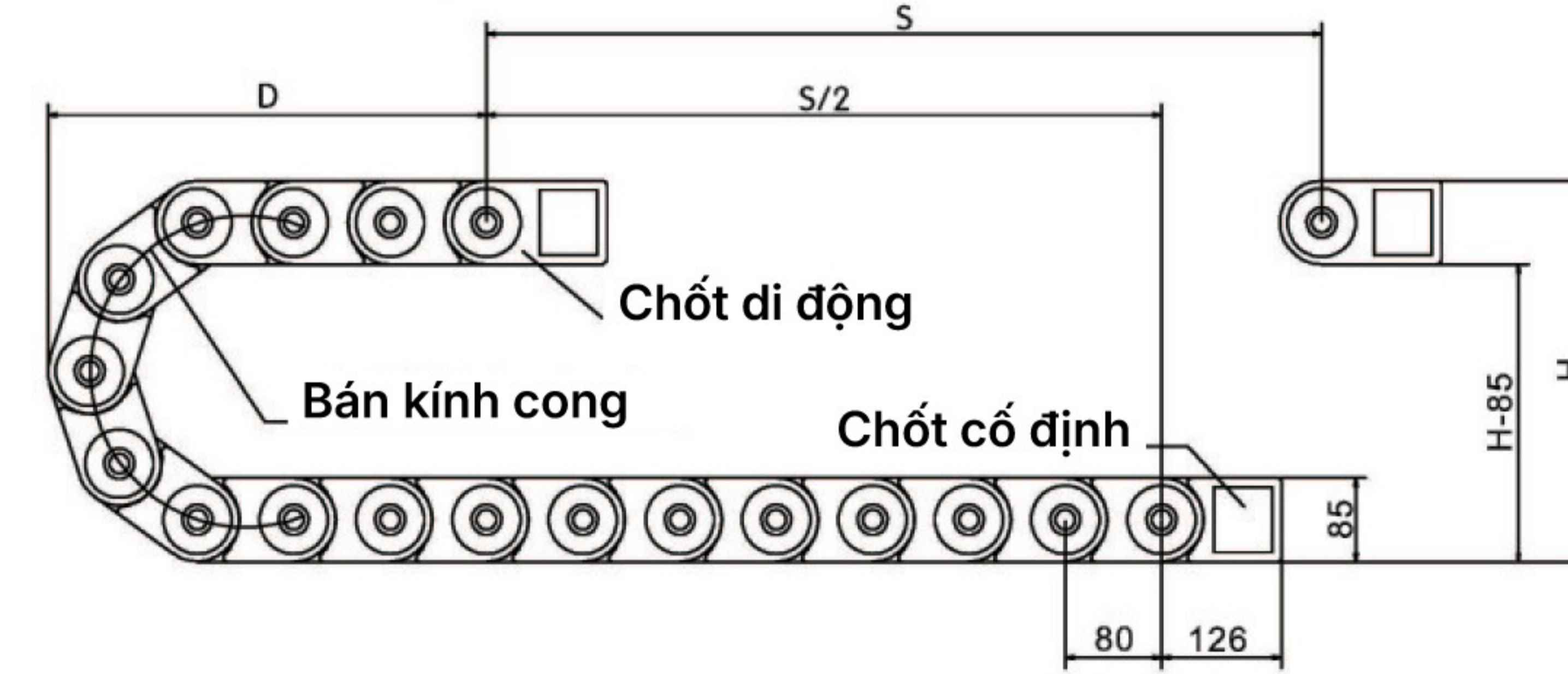

R	125	150	200	250	300	350
H	335	385	485	585	685	785
D	200	220	270	325	365	415
K	739	818	975	1132	1288	1400

#### Tiết diện xích

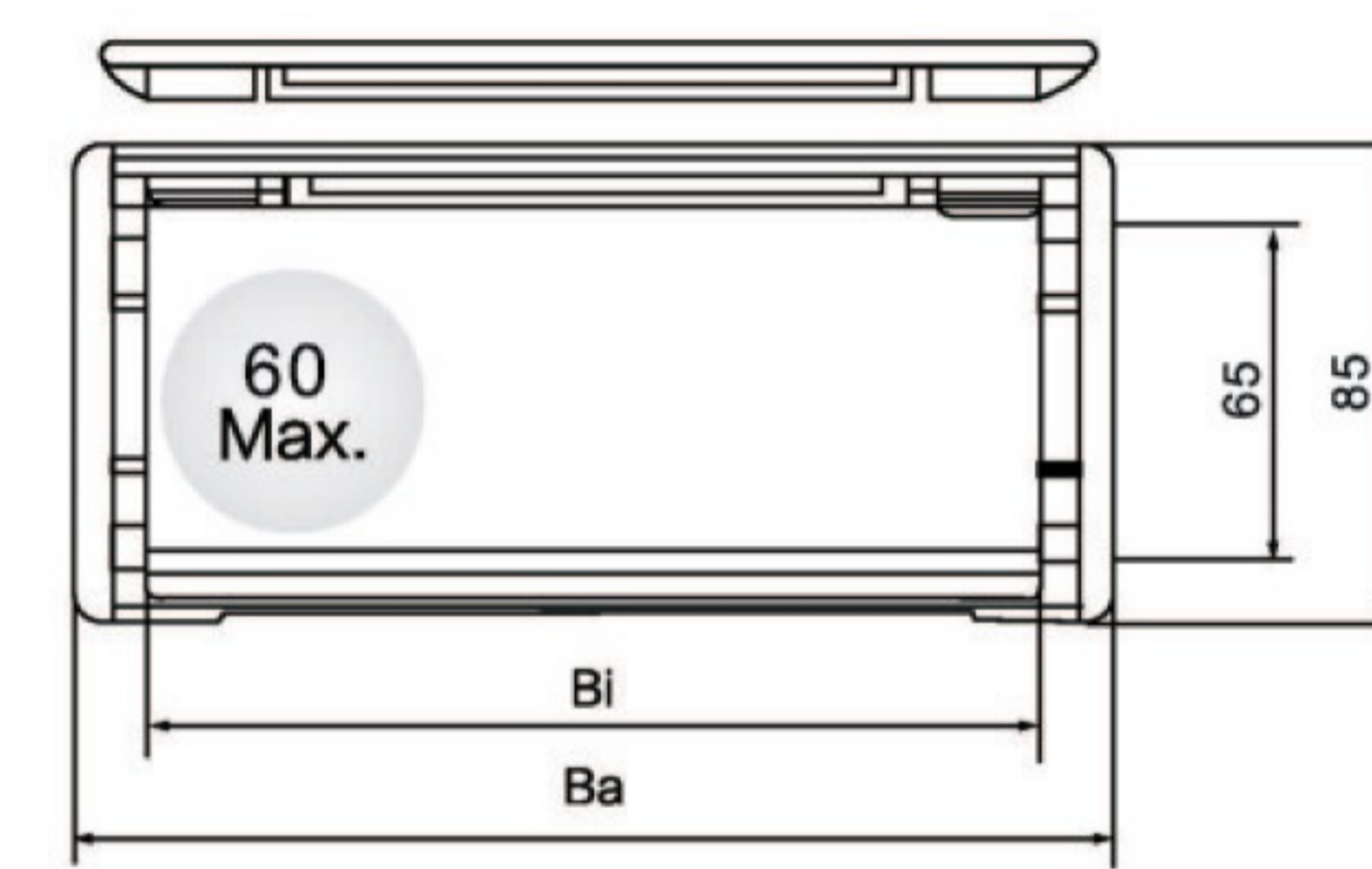

#### Chốt liên kết

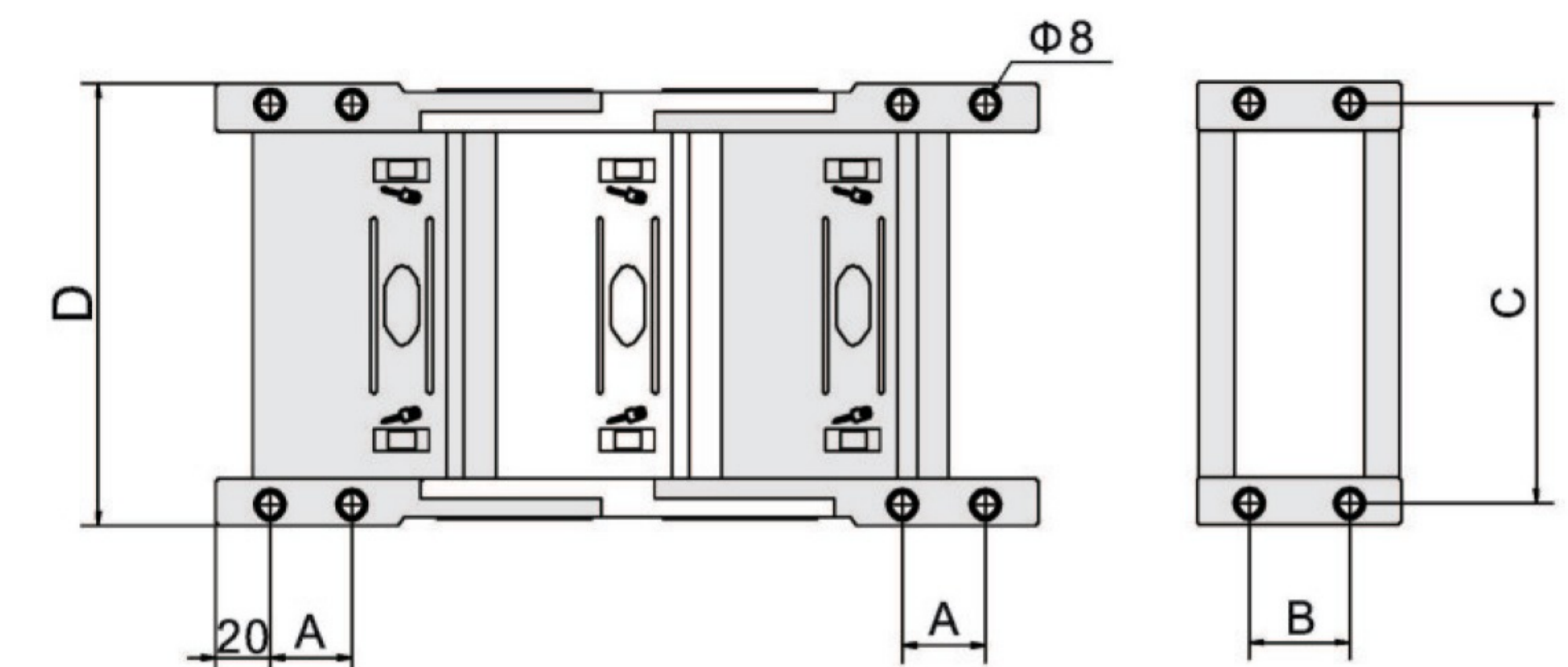

#### Bảng kích thước chi tiết

Mã	Hi	Bi	H	Ba	A	B	C	D	Khoảng cách lỗ	Giới hạn lỗ
H65	65	50	85	86	35	45	72	92	8	20
	65	60	85	96	35	45	82	102	8	20
	65	75	85	111	35	45	97	117	8	20
	65	90	85	127	35	45	113	133	8	20
	65	100	85	137	35	45	123	143	8	20
	65	125	85	162	35	45	148	168	8	20
	65	150	85	187	35	45	173	193	8	20
	65	175	85	212	35	45	198	218	8	20
	65	200	85	237	35	45	223	243	8	20
	65	250	85	287	35	45	273	293	8	20

# MACH VIET CNC TECHNOLOGY JSC.,

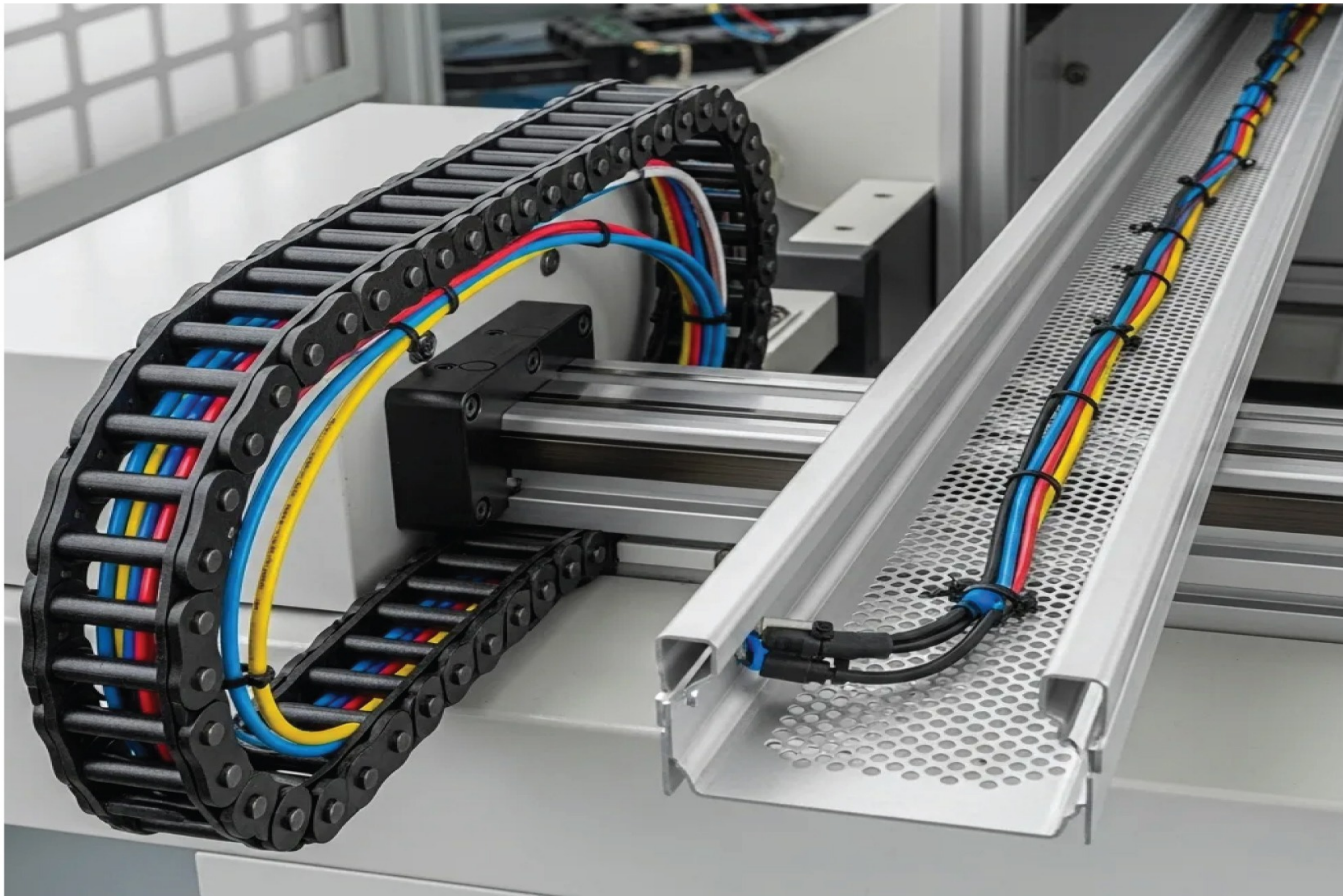

MACHVIET



## CÔNG TY CỔ PHẦN CÔNG NGHỆ MẠCH VIỆT CNC

**Website**

[www.machviet.com](http://www.machviet.com)

**Email**

[machviet.hn@gmail.com](mailto:machviet.hn@gmail.com)

**Địa chỉ kho**

Số 95/68 Giáp Hải, Bát Tràng, Hà Nội